

Hilfsmittelnummer: 18.50.03.2015

### Bestellung

### Angebot

Auftragsnummer / Kommission: \_\_\_\_\_

Datum: \_\_\_\_\_

### Rechnungsanschrift

Kundennummer: \_\_\_\_\_

Firma: \_\_\_\_\_

Straße: \_\_\_\_\_

PLZ, Ort: \_\_\_\_\_

### Lieferanschrift

Siehe Rechnungsanschrift

Firma: \_\_\_\_\_

Straße: \_\_\_\_\_

PLZ, Ort: \_\_\_\_\_



### Grundausrüstung

- Aluminium-Starrahmen
- Kippschutz rechts und links
- Schiebegriffe oder Schiebebügel
- HOGGI light- & Standard-Kniehebelbremsen
- Antriebsräder HOGGI light inkl. Greifreifen

Alle Preise in EURO zuzüglich 7% Mehrwertsteuer. Bei Ersatzteil- und separater Zubehörbestellung zuzüglich 19% Mehrwertsteuer.

### Rahmenfarben

					
Schwarz	Silber	Perl Rubinrot	Perlnachtblau	Perlenzianblau	Gelbgrün
					
Eisenglimmer	Verkehrsgelb	Feuerrot	Himmelblau	Perlviolett	Nachtblau
					
Graualuminium	Signalweiß	Reinorange	Signalblau	Perlbeige	Weiß, matt
					
Blutorange	Erikaviolett	Schwarz, matt	Signalviolett	Lichtgrün	Ozeanblau
					
Türkisblau	Eisenglimmer light	Lachsorange	Pastellblau	Hellrosa	Olivgrün
					
Himbeerrot	Weißgrün				

## Sonderlackierung



Wunsch-RAL-Farbe:

Kupfergold

### Sonderlackierung (optional)



**Hinweis:**  
Bitte HOGGI Rahmenfarbe angeben.

Radgabeln in Wunschfarbe:  
(standardmäßig in schwarz)

### Sitzbreite und Sitztiefe

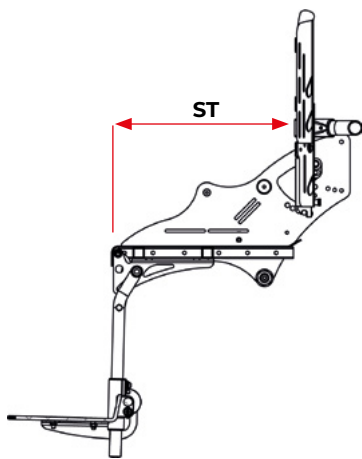
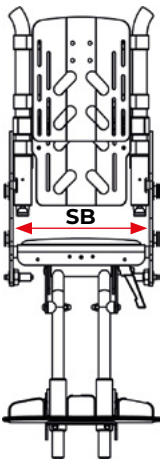

Sitzbreite: 36 cm  
Sitztiefe eintragen: (34 - 46 cm)

Sitzbreite: 40 cm  
Sitztiefe eintragen: (38 - 50 cm)

Sitzbreite: 44 cm  
Sitztiefe eintragen: (38 - 50 cm)

### Rückenhöhe und Unterschenkellänge

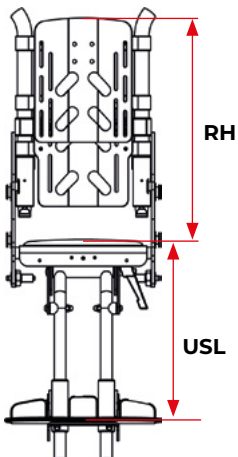

Sitzbreite	36 cm	40 cm	44 cm
<b>Rückenhöhe</b> Rücken in Muldenform	43-55 cm	45-57 cm	48-60 cm
Rücken winkelverstellbar	45-54 cm	50-59 cm	54-63 cm

Rückenhöhe eintragen:

Unterschenkellänge eintragen:

(20 - 41 cm)

**Aktivgrad**

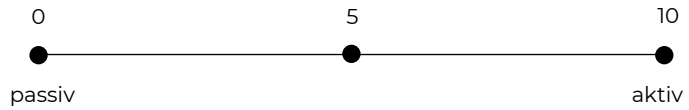
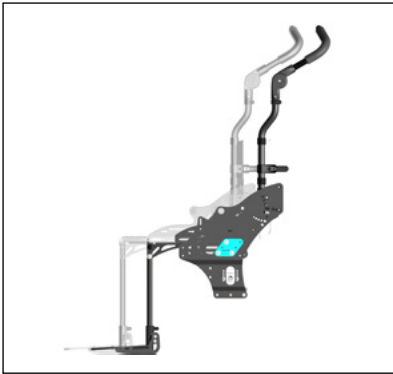





Aktivgrad eintragen: (0 - 10 cm)

**Radsturz**



**Sitzhöhe**

SWINGBO VTi XL	Lenkräder mit 100 mm Raddurchmesser	Lenkräder mit 125 mm Raddurchmesser	Lenkräder mit 140 mm Raddurchmesser
<b>22" Antriebsräder</b> Basisrahmen hoch 	Sturz: 3° 6° 9° SH: 44 cm x x x SH: 45 cm x x x SH: 46 cm x x x SH: 47 cm x x x SH: 48 cm x x x	Sturz: 3° 6° 9° SH: 45 cm x x x SH: 46 cm x x x SH: 47 cm x x x SH: 48 cm x x x SH: 49 cm x - -	Sturz: 3° 6° 9° SH: 45 cm - x - SH: 46 cm x x x SH: 47 cm x x - SH: 48 cm x x x SH: 49 cm x - -
<b>24" Antriebsräder</b> Basisrahmen hoch 	Sturz: 3° 6° 9° SH: 45 cm x x x SH: 46 cm x x x SH: 47 cm x x x SH: 48 cm x x x SH: 49 cm x x x SH: 50 cm x x x SH: 51 cm x x -	Sturz: 3° 6° 9° SH: 45 cm x x x SH: 46 cm x x x SH: 47 cm x x x SH: 48 cm x x x SH: 49 cm x x x SH: 50 cm x x - SH: 51 cm x x -	Sturz: 3° 6° 9° SH: 46 cm x x x SH: 47 cm x x x SH: 48 cm x x x SH: 49 cm x x x SH: 50 cm x x x SH: 51 cm x x -
<b>22" Antriebsräder</b> Basisrahmen niedrig 	Sturz: 3° 6° 9° SH: 41 cm - - x SH: 42 cm - - x SH: 43 cm - x x SH: 44 cm x x x SH: 45 cm x x x SH: 46 cm x x x	Sturz: 3° 6° 9° SH: 41 cm - - x SH: 42 cm - - x SH: 43 cm - x x SH: 44 cm x x x SH: 45 cm x x x SH: 46 cm x x x	Sturz: 3° 6° 9° SH: 41 cm - - x SH: 42 cm - - x SH: 43 cm - x x SH: 44 cm x x x SH: 45 cm x x x SH: 46 cm x x x
<b>24" Antriebsräder</b> Basisrahmen niedrig 	Sturz: 3° 6° 9° SH: 44 cm - - x SH: 45 cm x x x SH: 46 cm x x x SH: 47 cm x x x SH: 48 cm x x x	Sturz: 3° 6° 9° SH: 44 cm - - x SH: 45 cm x x x SH: 46 cm x x x SH: 47 cm x x x SH: 48 cm x x x	Sturz: 3° 6° 9° SH: 45 cm - - x SH: 46 cm x x x SH: 47 cm x x x SH: 48 cm x x x

x möglich; - nicht möglich

**Schiebegriff / Bügel- und Rückenvarianten**

**Winkelverstellbare und abklappbare Variante:**



Schiebebügel winkelverstellbar & abklappbar



Schiebebügel „breit“ winkelverstellbar & abklappbar

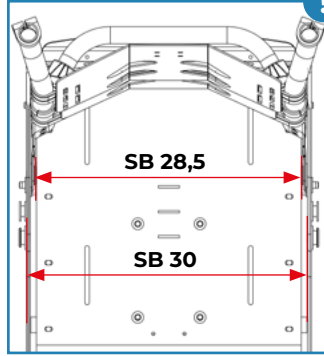

Draufsicht // Verjüngung der Sitzbreite um 1,5 cm

Rückenwinkelverstellbereich wählen:

**75 - 115°**

**80 - 120°**

Verlängerung Schiebebügeloberteil

**Verlängerung um 5 cm**

**Verlängerung um 10 cm**

**Rückenblech in Muldenform:**



Mit Befestigungsmaterial für „HOGGI align“ Rückenkissen



Rücken und Schiebebügel abgeklappt



Rückenwinkelverstellung

**Schiebegriff / Bügel- und Rückenvarianten**

**Abklappbare Varianten:**



Schiebegriff abklappbar



Schiebebügel abklappbar



Schiebebügel „breit“ abklappbar

Rückenwinkel wählen:

**90°                    100°**

**95°                    105°**

Verlängerung Schiebebügeloberteil

**Verlängerung um 5 cm**

**Verlängerung um 10 cm**

**Rückenblech in Muldenform:**



Mit Befestigungsmaterial für „HOGGI align“ Rückenkissen



Rücken und Schiebebügel abgeklappt



Verstärkte Riegelklauen

**Schiebegriff / Bügel- und Rückenvarianten**

**Abnehmbare Varianten:**



Schiebegriff abnehmbar



Schiebebügel abnehmbar



Schiebebügel „breit“ abnehmbar

Verlängerung  
Schiebebügeloberteil

**Verlängerung um 5 cm**

**Verlängerung um 10 cm**

**Rückenblech winkel- und höhenverstellbar:**



75 - 115°

80 - 120°



Rücken abgeklappt

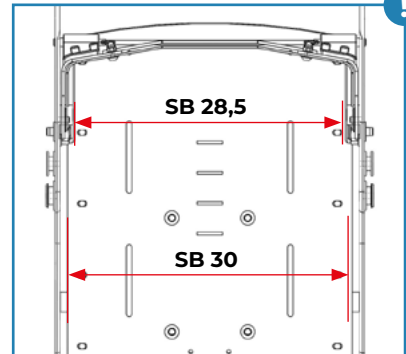

Draufsicht // Verjüngung der  
Sitzbreite um 1,5 cm

**Kantellungsunterstützung**

Kantellungsunterstützung (empfohlen ab einer Zuladung über 40 kg)

**Rückenkissen**

Rückenkissen 2,5 cm

**Rücken in Muldenform  
SB 36, 40, 44 cm**

**Rückenkissen schwarz  
SB 36, 40, 44 cm**



„HOGGI align“ konturiertes  
Rückenkissen, schwarz

## Sitzblech & Sitzkissen



Sitzblech



Sitzkissen 3 cm



Konturiertes Sitzkissen Abduktion

**Hinweis:**  
Nicht kombinierbar mit Hüftpelotten.

## Polsterfarben



Schwarz



Abstandsgewirke



Beere Soft

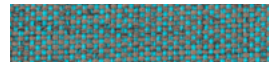

Türkis Soft



Grau Soft

**Hinweis:**  
Polsterfarbe Schwarz ist die Standardfarbe und in der Grundausstattung mit inbegriffen.

## Kopfstützen



Kopfstütze standard mit Polster



Kopfstützenhalter für „Kopfstütze mit Hinterhauptpolster“ oder für Fremdfabrikate



Kopfstütze mit Hinterhauptpolster

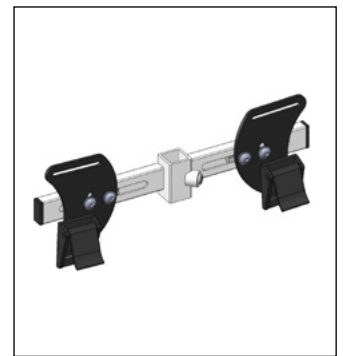

Gurtführung als T-Träger oberhalb der Schultern

## Armlehnen



Armlehnen

**Höhe: 14 - 21 cm**

**Höhe: 19 - 26 cm**

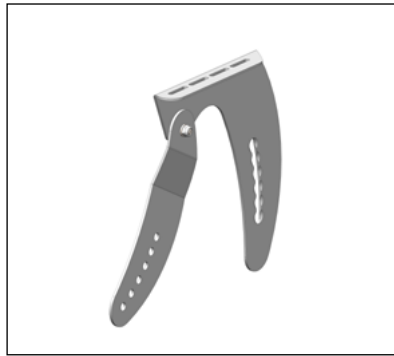

Armlehnen mit Kantenausgleich

**Höhe: 15 - 23 cm**

**Höhe: 18 - 26 cm**

**Höhe: 18 - 26 cm  
in verstärkter Version**

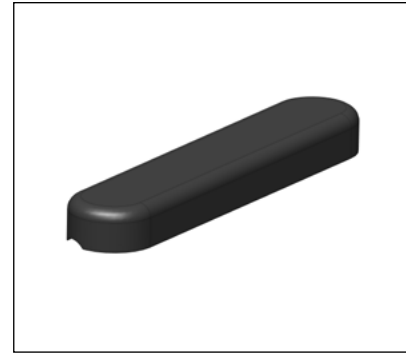

Pu-Armauflage

**23,5 cm lang**

**27 cm lang**



### Hinweis:

Je nach Konfiguration des Rollstuhls kann es zur Einschränkung der Sitzkantung kommen.

## Bremsvarianten

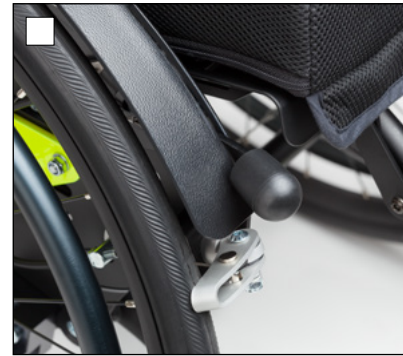

HOGGI light Sportbremse

Standard-Kniehebelbremsen  
SWINGBO VTi XL

Integrierte Bremse

## Radabdeckungen, Verriegelung



Radabdeckung aus Kunststoff



Radabdeckung aus Aluminium in Rahmenfarbe für integrierte Bremsanlage



Radabdeckung aus Carbon

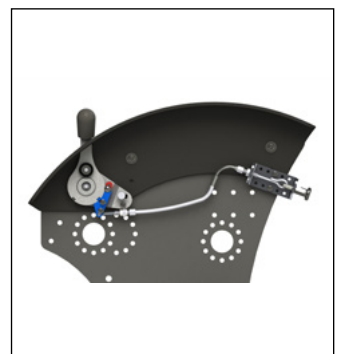

Verriegelung der Integrierten Bremse

Antriebsräder



Antriebsrad HOGGI light



Antriebsrad HOGGI light mit Trommelbremsen

Bereifung wählen:

**Luftbereifung**  
(1")

**PU-Bereifung**  
(22" x 1" und 24" x 1")

Greifreifen

Ohne Greifreifen

Aluminium-Greifreifen

Aluminium-Greifreifen mit  
**Antirutschbeschichtung**

Edelstahl-Greifreifen

**Antirutschbeschichtung:**



Schwarz



Reinweiß



Silbergrau



Himmelblau



Verkehrsrot



Reinorange

**Greifreifenvariante:**



Standard



Hoch



Weit



Greifreifenüberzug

**Greifreifenmontage:**



Geschlossener ergonomischer Greifreifen



„HOGGI Grip Plus“ Gummiprofil für geschlossenen Greifreifen



**Greifreifen** für HOGGI light Antriebsräder



Maxgrepp Original



Maxgrepp Ergo Para



Maxgrepp Ergo Para CP

**Speichenschutz**

Speichenschutz, transparent

Speichenschutz Spezial-Innen-Folierung,  
**einfarbig nach Kundenwunsch:**

Speichenschutz Spezial-Innen-Folierung,  
**mit Motiv**

Speichenschutz Spezial-Innen-Folierung,  
**mit Grafik nach Kundenvorgabe**



**Lenkräder**



Rad mit Vollgummireifen

**100 x 32 mm**

**125 x 32 mm**

**140 x 40 mm**



Skaterrolle mit Leuchtioden

**100 x 24 mm**

**125 x 24 mm**



PU-Rad mit  
Design-Kunststofffelge

**100 x 34 mm**

**125 x 34 mm**

**Abweisrollen, Ankipphilfe, Wadenpolster**

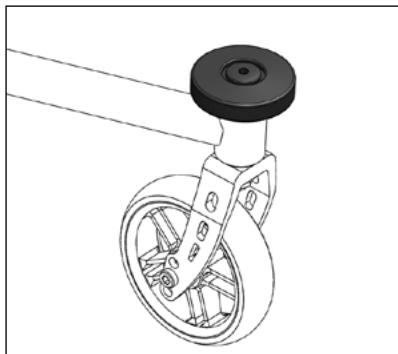

Abweisrollen

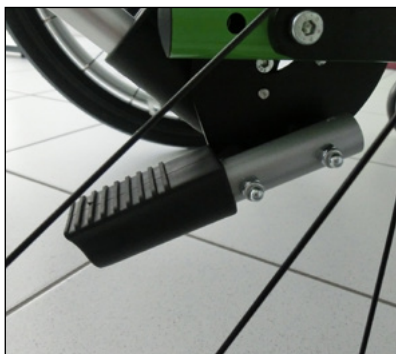

Ankipphilfe

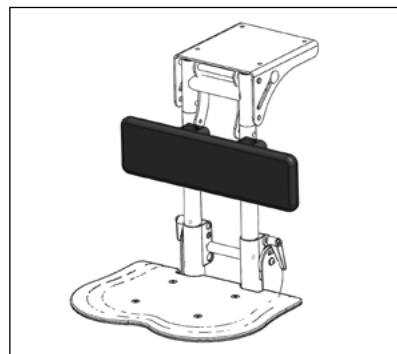

Wadenpolster passend zur Sitzbreite

**Anbau links**

**Anbau rechts**

**Kniewinkelanlagen, Fußstützen**



Kniewinkelanlage 90°

**UL kurz 20 - 36 cm**

**UL lang 20 - 41 cm**



Kniewinkelanlage winkelverstellbar 85° - 160°

**UL kurz 20 - 36 cm**

**UL lang 20 - 41 cm**



Einzelfußstützenkniewinkelanlage 85° - 160°

**UL kurz 20 - 36 cm**

**UL lang 20 - 41 cm**

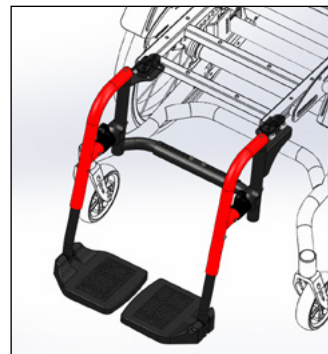

Anpassung für SHERPA Vario Fußstützen

**Fußbretthalter**



Fußbretthalter mit einstellbarem Winkel, hochklappbar



Fußbretthalter mit einstellbarem Winkel, mit Verriegelung

**Fußbretter**

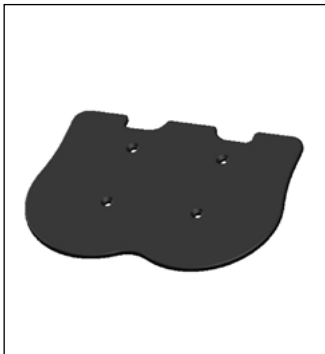

Fußbrett aus Kunststoff, flach



Fußbrett aus Kunststoff, mit Fersenkante



Fußbrett aus Aluminium, flach



Zwei Einzelfußbretter in Wannenform

**in Rahmenfarbe  
in schwarz  
mit Fersenplatte**

**!** **Hinweis:**  
Einsetzbar ab einer Sitzhöhe von 45 cm.

**Pelotten**



Thoraxpelotten, einzeln verstellbar, Pelottengröße ca. 12 x 13 x 2 cm

**Für Rücken winkel- & höhenverstellbar**

**Für Rücken in Muldenform**



Brust- / Thoraxpelotten

**Brustumfang 33 - 43 cm**

**Brustumfang 39 - 49 cm**

**Brustumfang 45 - 55 cm**

**!** **Hinweis:**  
Nur in Verbindung mit Rücken winkel- & höhenverstellbar. In Verbindung mit Rücken in Muldenform muss zusätzlich eine Anpassung der Halterwinkel erfolgen.

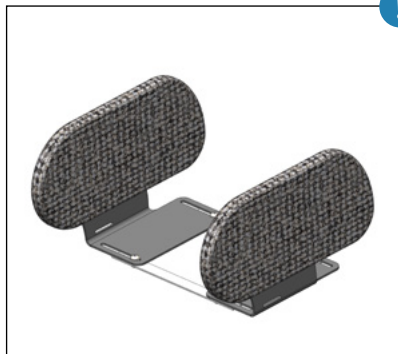

Gerade Hüftpelotten (250 x 100 mm)

**!** **Hinweis:**  
Hüftpelotten reduzieren die maximale Sitzbreite um 3 cm.

**Multidirektionale Thoraxpelotten (einzeln bestellbar)**



MDP Pelottenhalter  
abklappbar und abnehmbar

**links**

**rechts**



MDP Pelottenhalter fix  
links / rechts

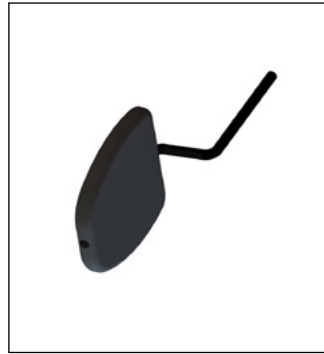

MDP Thoraxpelotten

**8 x 10 x 2 cm**

**10 x 12 x 2 cm**

**12 x 13 x 2 cm**

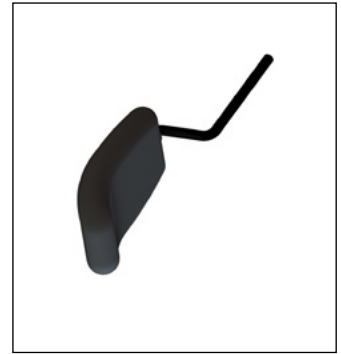

MDP Thoraxpelotten gekröpft

**6 x 11,5 x 2,5 cm**

**8 x 14 x 2,5 cm**

**als Paar**

**als Paar**

**als Paar**

**Gurtsysteme**



Beckengurt



4-Punkt Beckengurt



Fußgelenkgurte

**SB 28 - 34 cm**

**SB 34 - 42 cm**

**Ø 4 - 6,5 cm**

**Ø 6 - 8,5 cm**

## Abduktionskeil, Therapietisch

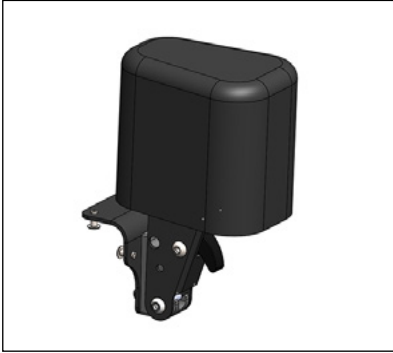

Abduktionskeil,  
abschwenkbar & abnehmbar

**LBH 11 x 8 x 10 cm**

**LBH 13 x 9 x 10 cm**

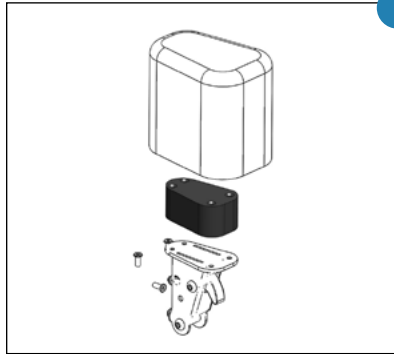

A-Keil Erhöhung um 30 mm



**Hinweis:**

Nur in Verbindung mit A-Keil und  
konturiertem Sitzkissen.

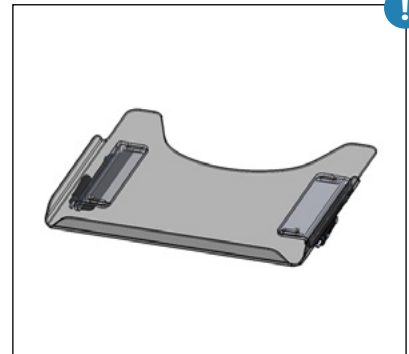

Therapietisch



**Hinweis:**

Nur in Verbindung mit Armlehnen.

## Transportsicherung



Transportsicherung nach ISO 7176-19



Mit verstärkten Riegelklauen



**Hinweis:**

Notwendig für Schiebebügel-/ Schiebegriffe abklappbar bei Verwendung zusammen mit Transportsicherung oder in Verbindung mit AMF-Bruns Kraftknoten.

## AMF-Bruns Kraftknotensystem



AMF-Bruns Kraftknoten  
(Leichte Schwerlastösen)



Beckengurt

Montage des Kraftknotensystems



**Hinweis:**

Wenn im Schulter- und Kopfbereich keine Abstützung im BTW vorhanden ist, dann ist die Transportsicherung und das Kraftknotensystem nur in Verbindung mit einer Rückenverlängerung oder einer Kopfstütze zu verwenden.

**Kurz (270/940 mm),  
empfohlen bis SB 36**

**Lang (410/1075 mm),  
empfohlen bis SB 44**

**Überlänge (590/1225 mm)**



**Hinweis:**

Ist kein Gurtmaß gewählt, wird die zur SB empfohlene Länge verwendet.

## Klemmschellen, Cosies



Vier Klemmschellen D25  
mit Befestigungsmaterial



„Cosies“ Thermofleece  
Handwärmer für Begleitperson

## Verdeck, Lenk- und Schiebehilfe, Geschwistersitz, Einhandantrieb



Verdeck inkl. Adapter  
und Regenschutz



Lenk- und Schiebehilfe



Anbauadapter zu Lenk- u.  
Schiebehilfe für „phil&teds“  
Geschwistersitz oder universal  
Autositz Adapter



Vorbereitung für die Montage  
des Einhandantriebes der  
Firma „Pro Aktiv“



**Hinweis:**

In Kombination mit dem Rückenblech in Muldenform (bei geringer Rückenhöhe) kann es zu Einschränkungen kommen.

**Bemerkung / Kundenwunsch / Individuelle Sonderbauanfrage**

Empty box for customer remarks or special requests.