

SWINGBO[®] 2

Stand: Januar 2025 // Gültig bis auf Widerruf

Hilfsmittelnummer: 18.50.03.2013

Bestellung

Angebot

Auftragsnummer / Kommission: _____

Datum: _____

Rechnungsanschrift

Kundennummer: _____

Firma: _____

Straße: _____

PLZ, Ort: _____

Lieferanschrift

Siehe Rechnungsanschrift

Firma: _____

Straße: _____

PLZ, Ort: _____



Grundausrüstung

- Aluminium-Starrahmen
- Kniehebelbremsen
- Schiebegriffe oder Schiebebügel
- Standard Antriebsrad inkl. Alu-Greifreifen

Alle Preise in EURO zuzüglich 7% Mehrwertsteuer. Bei Ersatzteil- und separater Zubehöbestellung zuzüglich 19% Mehrwertsteuer.

Rahmenfarben

					
Schwarz	Silber	Perl Rubinrot	Perlnachtblau	Perl zianblau	Gelbgrün
					
Eisenglimmer	Verkehrsgelb	Feuerrot	Himmelblau	Perlviolett	Nachtblau
					
Graualuminium	Signalweiß	Reinorange	Signalblau	Perlbeige	Weiß, matt
					
Blutorange	Erikaviolett	Schwarz, matt	Signalviolett	Lichtgrün	Ozeanblau
					
Türkisblau	Eisenglimmer light	Lachsorange	Pastellblau	Hellrosa	Olivgrün
					
Himbeerrot	Weißgrün				

Sonderlackierung



Wunsch-RAL-Farbe:

Kupfergold

Sonderlackierung (optional)



Hinweis:
Bitte HOGGI Rahmenfarbe angeben.

Radgabeln in Wunschfarbe:
(standardmäßig in schwarz)

Sitzbreite und Sitztiefe

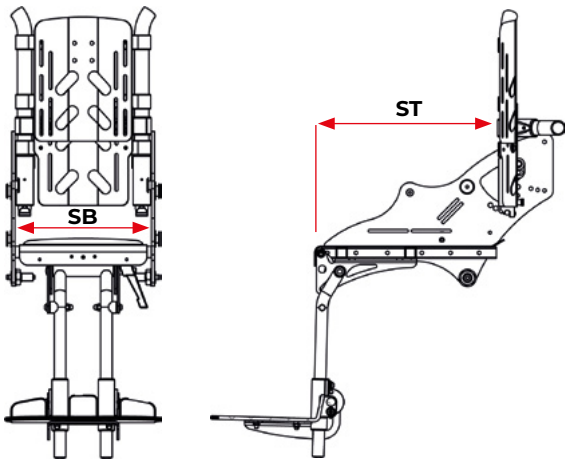

- Sitzbreite: 24 cm
Sitztiefe eintragen: (26 - 30 cm)
- Sitzbreite: 26 cm
Sitztiefe eintragen: (26 - 32 cm)
- Sitzbreite: 28 cm
Sitztiefe eintragen: (26 - 34 cm)
- Sitzbreite: 30 cm
Sitztiefe eintragen: (28 - 36 cm)
- Sitzbreite: 32 cm
Sitztiefe eintragen: (30 - 38 cm)
- Sitzbreite: 34 cm
Sitztiefe eintragen: (32 - 40 cm)
- Sitzbreite: 36 cm
Sitztiefe eintragen: (34 - 42 cm)

Rückenhöhe und Unterschenkelänge

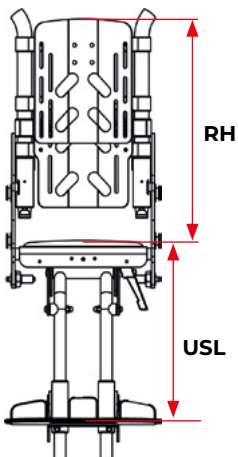

Sitzbreite	24 cm	26 cm	28 cm	30 cm	32 cm	34 cm	36 cm
Rückenhöhe							
Rücken in Muldenform	36-44 cm	37-45 cm	38-48 cm	39-49 cm	40-50 cm	42-54 cm	43-55 cm
Rücken winkelverstellbar	33-42 cm	35-44 cm	37-46 cm	39-48 cm	41-50 cm	43-52 cm	45-54 cm

Rückenhöhe eintragen:

Unterschenkelänge eintragen:

(16 - 37 cm)

Aktivgrad

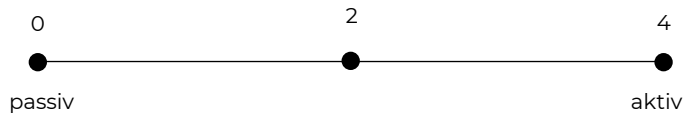
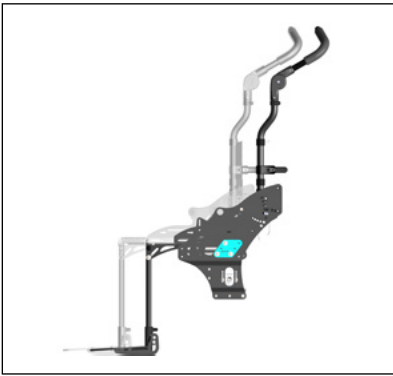

Aktivgrad eintragen: (0 - 4 in 2,5 cm Schritten)

Radsturz



Sitzhöhe

SWINGBO 2	Lenkräder mit 100 mm Raddurchmesser	Lenkräder mit 125 mm Raddurchmesser	Lenkräder mit 140 mm Raddurchmesser
20" Antriebsräder	Sturz: 3° 6° 9°	Sturz: 3° 6° 9°	Sturz: 3° 6° 9°
	SH: 36 cm - x x	SH: 36 cm - x -	SH: 37 cm - x -
	SH: 37 cm x - x	SH: 37 cm x - x	SH: 38 cm x x x
	SH: 38 cm x x x	SH: 38 cm x x x	SH: 39 cm x - x
	SH: 39 cm x x -	SH: 39 cm x x -	SH: 40 cm x - x
	SH: 40 cm - x x	SH: 40 cm - x -	SH: 41 cm x x -
	SH: 41 cm x - x	SH: 41 cm x x x	SH: 42 cm - x x
	SH: 42 cm x x x	SH: 42 cm x - x	SH: 43 cm x - -
SH: 43 cm x - -	SH: 43 cm x - -		
22" Antriebsräder	Sturz: 3° 6° 9°	Sturz: 3° 6° 9°	Sturz: 3° 6° 9°
	SH: 38 cm - x x	SH: 38 cm - x x	SH: 38 cm - x x
	SH: 39 cm - x x	SH: 39 cm - x x	SH: 39 cm x x -
	SH: 40 cm x - x	SH: 40 cm x - x	SH: 40 cm - x x
	SH: 41 cm x - x	SH: 41 cm x x x	SH: 41 cm - x x
	SH: 42 cm x x -	SH: 42 cm x x -	SH: 42 cm x - x
	SH: 43 cm x x x	SH: 43 cm - x x	SH: 43 cm x x x
	SH: 44 cm - x -	SH: 44 cm - x -	SH: 44 cm x x -
SH: 45 cm x - -	SH: 45 cm x - -		
24" Antriebsräder	Sturz: 3° 6° 9°	Sturz: 3° 6° 9°	Sturz: 3° 6° 9°
	SH: 40 cm - - x	SH: 40 cm - - x	SH: 40 cm - - x
	SH: 41 cm - x x	SH: 41 cm - x -	SH: 41 cm - x x
	SH: 42 cm x x -	SH: 42 cm x x x	SH: 42 cm x - x
	SH: 43 cm x x x	SH: 43 cm - x x	SH: 43 cm x x x
	SH: 44 cm - x x	SH: 44 cm - - x	SH: 44 cm x x -
	SH: 45 cm x x x	SH: 45 cm x x x	SH: 45 cm - x x
	SH: 46 cm x - -	SH: 46 cm x - x	SH: 46 cm - x x
	SH: 47 cm x x -	SH: 47 cm x x -	

x möglich; - nicht möglich

Schiebegriff / Bügel- und Rückenvarianten

Winkelverstellbare und abklappbare Variante:



Schiebebügel winkelverstellbar & abklappbar



Schiebebügel „breit“ winkelverstellbar & abklappbar

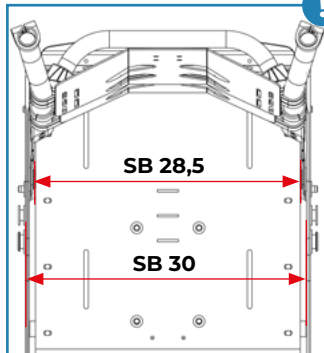

Draufsicht // Verjüngung der Sitzbreite um 1,5 cm

Rückenwinkelverstellbereich wählen:

75 - 115°

80 - 120°

Verlängerung Schiebebügeloberteil

Verlängerung um 5 cm

Verlängerung um 10 cm

Rückenblech in Muldenform:



Mit Befestigungsmaterial für „HOGGI align“ Rückenkissen



Rücken und Schiebebügel abgeklappt

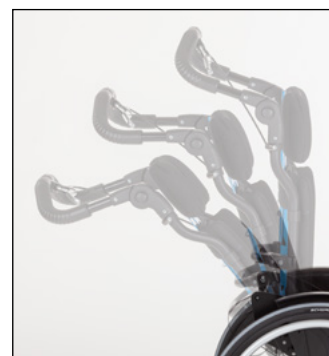

Rückenwinkelverstellung

Schiebegriff / Bügel- und Rückenvarianten

Abklappbare Varianten:



Schiebegriff abklappbar



Schiebebügel abklappbar



Schiebebügel „breit“ abklappbar

Rückenwinkel wählen:

90° 100°

95° 105°

Verlängerung Schiebebügeloberteil

Verlängerung um 5 cm

Verlängerung um 10 cm

Rückenblech in Muldenform:



Mit Befestigungsmaterial für „HOGGI align“ Rückenkissen



Rücken und Schiebebügel abgeklappt



Verstärkte Riegelklauen

Schiebegriff / Bügel- und Rückenvarianten

Abnehmbare Varianten:



Schiebegriff abnehmbar



Schiebebügel abnehmbar



Schiebebügel „breit“ abnehmbar

Verlängerung
Schiebebügeloberteil

Verlängerung um 5 cm

Verlängerung um 10 cm

Rückenblech winkel- und höhenverstellbar:



75 - 115°

80 - 120°



Rücken abgeklappt

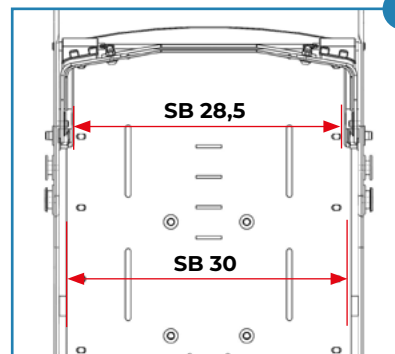

Draufsicht // Verjüngung der Sitzbreite um 1,5 cm

Rückenkissen

Rückenkissen 2,5 cm

**Rücken in Muldenform
schwarz**

**Rückenkissen schwarz
SB 24 - 32 cm**

**Rückenkissen schwarz
SB 34 - 36 cm**



„HOGGI align“ konturiertes
Rückenkissen, schwarz

Sitzblech & Sitzkissen



Sitzblech



Sitzkissen 3 cm



Konturiertes Sitzkissen Abduktion

Hinweis:
Nicht kombinierbar mit Hüftpelotten.

Polsterfarben



Schwarz



Abstandsgewirke

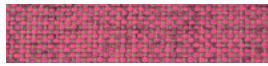

Beere Soft

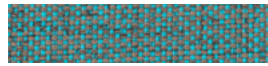

Türkis Soft



Grau Soft

Kopfstützen



Kopfstütze standard mit Polster



Kopfstützenhalter für „Kopfstütze mit Hinterhauptpolster“ oder für Fremdfabrikate



Kopfstütze mit Hinterhauptpolster

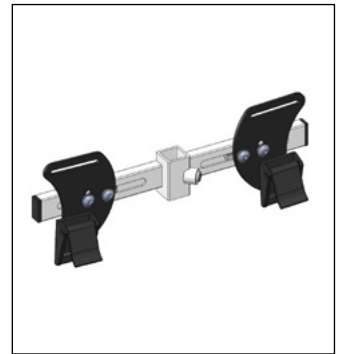

Gurtführung als T-Träger oberhalb der Schultern

Armlehnen



Armlehnen

Höhe: 14 - 21 cm

Höhe: 19 - 26 cm

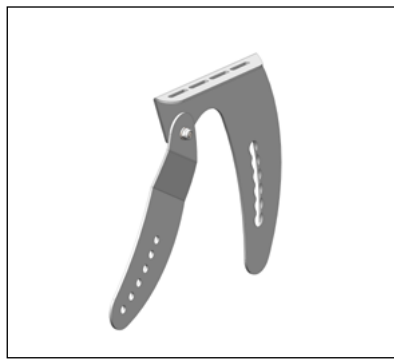

Armlehnen mit Kantenausgleich

Höhe: 15 - 23 cm

Höhe: 18 - 26 cm

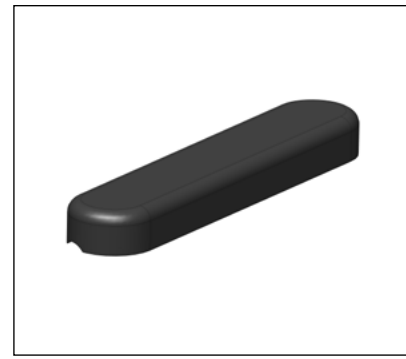

Pu-Armauflage

23,5 cm lang

27 cm lang



Hinweis:

Je nach Konfiguration des Rollstuhls kann es zur Einschränkung der Sitzkantung kommen.

Bremsen



Kniehebelbremsen

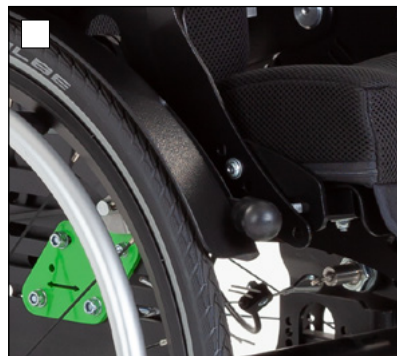

Integrierte Bremse

Radabdeckungen



Radabdeckung aus Kunststoff



Radabdeckung aus Carbon

Antriebsräder



Standard Antriebsrad mit Aluminium-Greifreifen



Standard Antriebsrad mit Trommelbremse und Aluminium-Greifreifen



Antriebsrad HOGGI light



Antriebsrad HOGGI light mit Trommelbremsen

Bereifung wählen:

Luftbereifung
(1")

PU-Bereifung
(20" x 1 3/8", 22" x 1" und 24" x 1")



Greifreifen (nur auswählbar in Kombination mit den Antriebsrädern HOGGI light)

Ohne Greifreifen

Aluminium-Greifreifen

Aluminium-Greifreifen mit **Antirutschbeschichtung**

Edelstahl-Greifreifen

Antirutschbeschichtung:



Schwarz



Reinweiß



Silbergrau



Himmelblau



Verkehrsrot



Reinorange

Greifreifenvariante:



Standard



Hoch

Greifreifenmontage:



Weit

Eng



Greifreifenüberzug

Greifreifen (nur auswählbar in Kombination mit den Antriebsrädern HOGGI light)



Geschlossener ergonomischer Greifreifen



„HOGGI Grip Plus“ Gummiprofil für geschlossenen Greifreifen



Maxgrepp Original



Maxgrepp Ergo Para



Maxgrepp Ergo Para CP

Speichenschutz

Speichenschutz, transparent

Speichenschutz Spezial-Innen-Folierung, **einfarbig nach Kundenwunsch:**

Speichenschutz Spezial-Innen-Folierung, **mit Motiv**

Speichenschutz Spezial-Innen-Folierung, **mit Grafik nach Kundenvorgabe**



Lenkräder



Rad mit Vollgummireifen

100 x 32 mm
125 x 32 mm
140 x 40 mm



Skaterrolle mit Leuchtioden

100 x 24 mm
125 x 24 mm

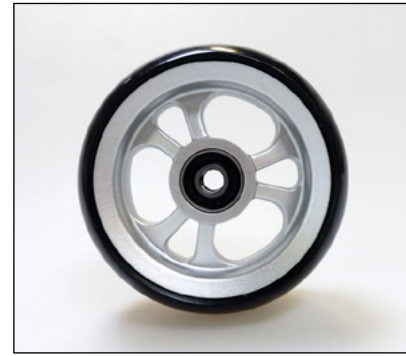

PU-Rad mit Design-Kunststofffelge

100 x 34 mm
125 x 34 mm

Kippschutz, Ankipphilfe, Wadenpolster



Kippschutz

Anbau links
Anbau rechts



Ankipphilfe

Anbau links
Anbau rechts

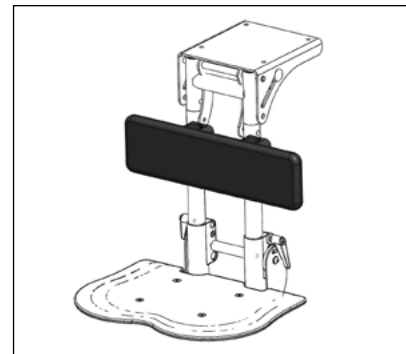

Wadenpolster passend zur Sitzbreite

Kniewinkelanlagen



Kniewinkelanlage 90°

UL kurz 16 - 27 cm
UL lang 16 - 37 cm



Kniewinkelanlage winkelverstellbar
85° - 160°

UL kurz 19 - 27 cm
UL lang 19 - 37 cm



Einzelfußstützenkniewinkelanlage
85° - 160°

UL kurz 19 - 27 cm
UL lang 19 - 37 cm

Fußbretthalter



Fußbretthalter mit einstellbarem Winkel, hochklappbar



Fußbretthalter mit einstellbarem Winkel, mit Verriegelung

Verstärkter Fußbretträger **aus Stahl**
(Mehrgewicht ca. 0,3 kg)

Fußbretter

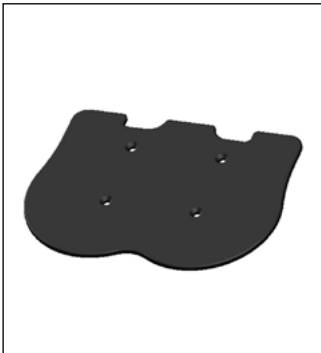

Fußbrett aus Kunststoff, flach



Fußbrett aus Kunststoff, mit Fersenkante



Fußbrett aus Aluminium, flach



Zwei Einzelfußbretter in Wannenform

Pelotten



Thoraxpelotten, einzeln verstellbar,
Pelottengröße ca. 12 x 13 x 2 cm

Für Rücken winkel- & höhenverstellbar

Für Rücken in Muldenform



Brust- / Thoraxpelotten

Brustumfang 33 - 43 cm

Brustumfang 39 - 49 cm

Brustumfang 45 - 55 cm

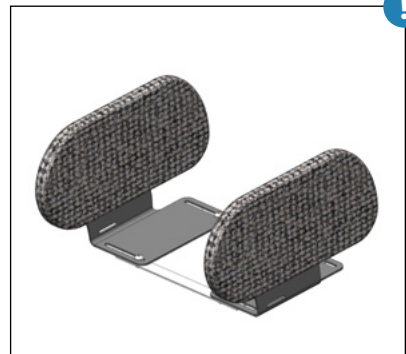

Gerade Hüftpelotten

22,5 x 10 cm, SB 28 - 34

25 x 11 cm, SB 28 - 34

25 x 11 cm, SB 36 - 44

! **Hinweis:**
Nur in Verbindung mit Rücken winkel- & höhenverstellbar. In Verbindung mit Rücken in Muldenform muss zusätzlich eine Anpassung der Halterwinkel erfolgen.

! **Hinweis:**
Hüftpelotten reduzieren die maximale Sitzbreite um 3 cm.

Multidirektionale Thoraxpelotten (einzeln bestellbar)



MDP Pelottenhalter
abklappbar und abnehmbar

links

rechts



MDP Pelottenhalter fix
links / rechts

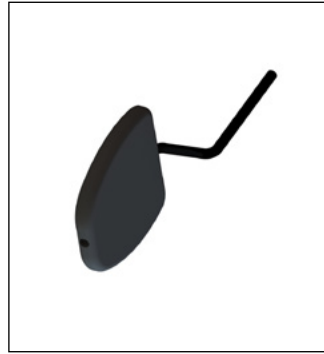

MDP Thoraxpelotten

8 x 10 x 2 cm

10 x 12 x 2 cm

12 x 13 x 2 cm

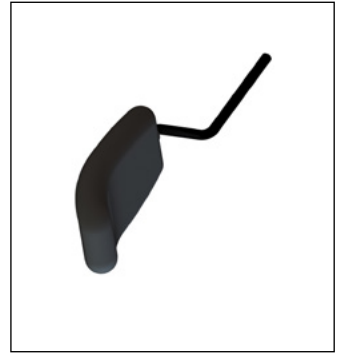

MDP Thoraxpelotten gekröpft

6 x 11,5 x 2,5 cm

8 x 14 x 2,5 cm

als Paar

als Paar

als Paar

Gurtsysteme



Beckengurt



4-Punkt Beckengurt



Fußgelenkgurte

SB 22 - 30 cm

SB 28 - 34 cm

Ø 4 - 6,5 cm

Ø 6 - 8,5 cm

Abduktionskeil, Therapietisch

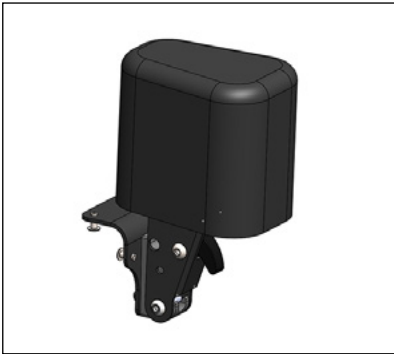

Abduktionskeil,
abschwenkbar & abnehmbar

LBH 9 x 6 x 9 cm

LBH 11 x 8 x 10 cm

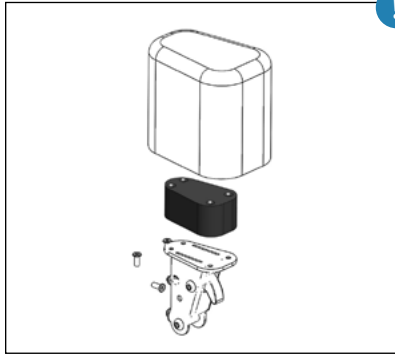

A-Keil Erhöhung um 30 mm



Hinweis:
Nur in Verbindung mit A-Keil und
konturierterm Sitzkissen.

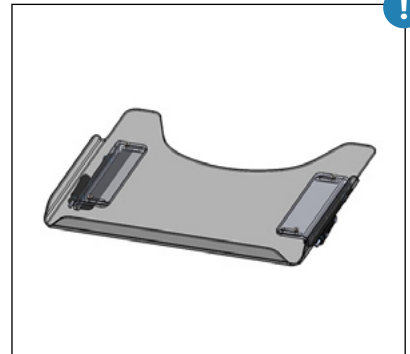

Therapietisch

SB 24 und 26 cm

SB 28 bis 32 cm

SB 34 und 36 cm



Hinweis:
Nur in Verbindung mit Armlehnen.

Transportsicherung



Transportsicherung nach ISO 7176-19



Mit verstärkten Riegelklauen



Hinweis:
Notwendig für Schiebebügel-/ Schiebegriffe abklappbar bei Verwendung zusammen mit Transportsicherung oder in Verbindung mit AMF-Bruns Kraftknoten.

AMF-Bruns Kraftknotensystem



AMF-Bruns Kraftknoten
(Leichte Schwerlastösen)



Beckengurt

Montage des Kraftknotensystems

! Hinweis:
Wenn im Schulter- und Kopfbereich keine Abstützung im BTW vorhanden ist, dann ist die Transportsicherung und das Kraftknotensystem nur in Verbindung mit einer Rückenverlängerung oder einer Kopfstütze zu verwenden.

**Kurz (270/940 mm),
empfohlen bis SB 36**

**Lang (410/1075 mm),
empfohlen bis SB 44**

Überlänge (590/1225 mm)

! Hinweis:
Ist kein Gurtmaß gewählt, wird die zur SB empfohlene Länge verwendet.

Klemmschellen, Cosies



Vier Klemmschellen D25
mit Befestigungsmaterial



„Cosies“ Thermofleece
Handwärmer für Begleitperson

Verdeck, Lenk- und Schiebehilfe, Geschwistersitz, Einhandantrieb



Verdeck inkl. Adapter
und Regenschutz



Lenk- und Schiebehilfe



Anbauadapter zu Lenk- u.
Schiebehilfe für „phil&teds“
Geschwistersitz oder universal
Autositz Adapter



Vorbereitung für die Montage
des Einhandantriebes der
Firma „Pro Aktiv“



Hinweis:

In Kombination mit dem Rückenblech in Muldenform (bei geringer Rückenhöhe) kann es zu Einschränkungen kommen.

Bemerkung / Kundenwunsch / Individuelle Sonderbauanfrage

Empty space for customer remarks or special requests.