

# SWINGBO® 2 XL

Stand: Februar 2025 // Gültig bis auf Widerruf

Hilfsmittelnummer: 18.50.03.2012

## Bestellung

### Angebot

Auftragsnummer / Kommission: \_\_\_\_\_

Datum: \_\_\_\_\_



## Rechnungsanschrift

Kundennummer: \_\_\_\_\_

Firma: \_\_\_\_\_

Straße: \_\_\_\_\_

PLZ, Ort: \_\_\_\_\_

## Lieferanschrift

Siehe Rechnungsanschrift

Firma: \_\_\_\_\_

Straße: \_\_\_\_\_

PLZ, Ort: \_\_\_\_\_

## Grundausrüstung

- Aluminium-Starrahmen
- Kniehebelbremsen
- Doppelkippschutz
- Schiebegriffe oder Schiebebügel
- Standard Antriebsrad inkl. Alu-Greifreifen

Alle Preise in EURO zuzüglich 7% Mehrwertsteuer. Bei Ersatzteil- und separater Zubehörbestellung zuzüglich 19% Mehrwertsteuer.

## Rahmenfarben



## Sonderlackierung



Wunsch-RAL-Farbe:

Kupfergold

### Sonderlackierung (optional)



**Hinweis:**  
Bitte HOGGI Rahmenfarbe angeben.

Radgabeln in Wunschfarbe:  
(standardmäßig in schwarz)

### Sitzbreite und Sitztiefe

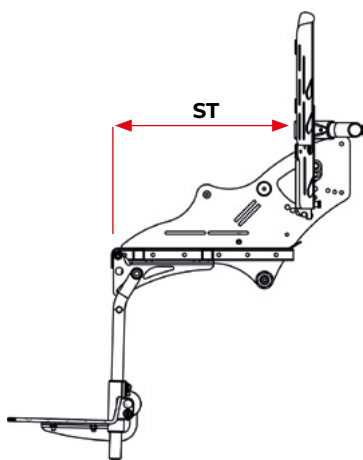
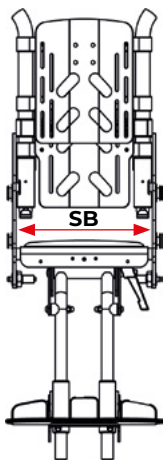

- Sitzbreite: 32 cm  
Sitztiefe eintragen: (30 - 42 cm)
- Sitzbreite: 36 cm  
Sitztiefe eintragen: (34 - 46 cm)
- Sitzbreite: 40 cm  
Sitztiefe eintragen: (38 - 50 cm)
- Sitzbreite: 44 cm  
Sitztiefe eintragen: (38 - 50 cm)

### Rückenhöhe und Unterschenkelänge

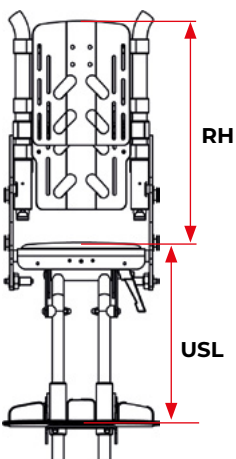

Sitzbreite	32 cm	36 cm	40 cm	44 cm
<b>Rückenhöhe</b>				
Rücken in Muldenform	40-50 cm	43-55 cm	45-57 cm	48-60 cm
Rücken winkelverstellbar	41-50 cm	45-54 cm	50-59 cm	54-63 cm

Rückenhöhe eintragen:                      Unterschenkelänge eintragen: (20 - 41 cm)

**Aktivgrad**

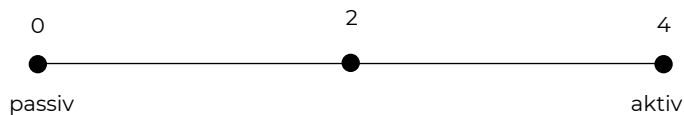
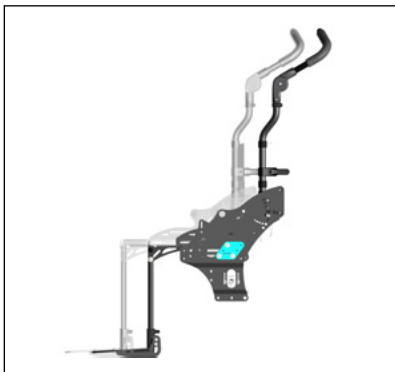

Aktivgrad eintragen: (0 - 4 in 2,5 cm Schritten)

**Radsturz**



**Sitzhöhe**

SWINGBO 2 XL	Lenkräder mit 125 mm Raddurchmesser	Lenkräder mit 140 mm Raddurchmesser	Lenkräder mit 190 mm Raddurchmesser
<b>22" Antriebsräder</b>	Sturz: 3° 6° 9°	Sturz: 3° 6° 9°	Sturz: 3° 6° 9°
	SH: 45 cm x x x	SH: 45 cm - x x	SH: 50 cm x - -
	SH: 46 cm x x x	SH: 46 cm x x x	
	SH: 47 cm x x x	SH: 47 cm x x x	
	SH: 48 cm x x x	SH: 48 cm x x x	
	SH: 49 cm x x x	SH: 49 cm x x x	
	SH: 50 cm x - -	SH: 50 cm x - -	
<b>24" Antriebsräder</b>	Sturz: 3° 6° 9°	Sturz: 3° 6° 9°	Sturz: 3° 6° 9°
	SH: 45 cm x x x	SH: 46 cm x x x	SH: 49 cm - - -
	SH: 46 cm x x x	SH: 47 cm x x x	SH: 50 cm - x x
	SH: 47 cm x x x	SH: 48 cm x x x	SH: 51 cm x x x
	SH: 48 cm x x x	SH: 49 cm x x x	SH: 52 cm x x -
	SH: 49 cm x x x	SH: 50 cm x x x	SH: 53 cm x - -
	SH: 50 cm x - x	SH: 51 cm x x x	
SH: 51 cm x x x	SH: 52 cm x x -		

x möglich; - nicht möglich

Schiebegriff / Bügel- und Rückenvarianten

Winkelverstellbare und abklappbare Variante:



Schiebebügel winkelverstellbar & abklappbar



Schiebebügel „breit“ winkelverstellbar & abklappbar

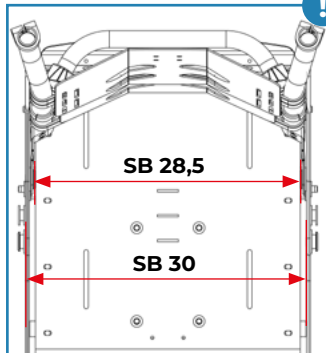

Draufsicht // Verjüngung der Sitzbreite um 1,5 cm



Rückenwinkelverstellbereich wählen:

**75 - 115°**

**80 - 120°**

Verlängerung Schiebebügeloberteil

**Verlängerung um 5 cm**

**Verlängerung um 10 cm**

Rückenblech in Muldenform:



Mit Befestigungsmaterial für „HOGGI align“ Rückenkissen



Rücken und Schiebebügel abgeklappt

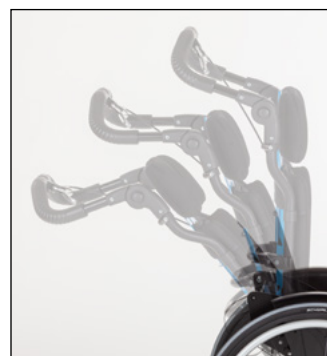

Rückenwinkelverstellung

Schiebegriff / Bügel- und Rückenvarianten

Abklappbare Varianten:



Schiebegriff abklappbar



Schiebebügel abklappbar



Schiebebügel „breit“ abklappbar

Rückenwinkel wählen:

**90°                      100°**

**95°                        105°**

Verlängerung Schiebebügeloberteil

**Verlängerung um 5 cm**

**Verlängerung um 10 cm**

Rückenblech in Muldenform:



Mit Befestigungsmaterial für „HOGGI align“ Rückenkissen



Rücken und Schiebebügel abgeklappt



Verstärkte Riegelklauen

## Schiebegriff / Bügel- und Rückenvarianten

### Abnehmbare Varianten:



Schiebegriff abnehmbar



Schiebebügel abnehmbar

Schiebebügel „breit“  
abnehmbar

Verlängerung  
Schiebebügeloberteil

**Verlängerung um 5 cm**

**Verlängerung um 10 cm**

### Rückenblech winkel- und höhenverstellbar:



**75 - 115°**

**80 - 120°**

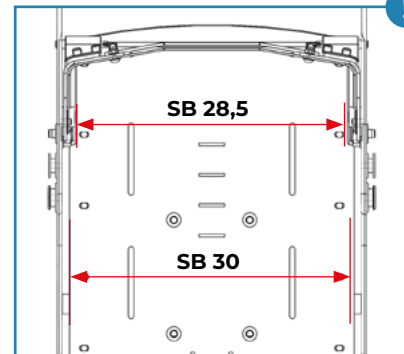

Rücken abgeklappt

Draufsicht // Verjüngung der  
Sitzbreite um 1,5 cm

## Kantellungsunterstützung

Kantellungsunterstützung (empfohlen ab einer Zuladung über 40 kg)

## Rückenkissen

Rückenkissen 2,5 cm

**Rücken in Muldenform  
SB 32 cm**

**Rücken in Muldenform  
SB 36, 40, 44 cm**

**Rückenkissen schwarz  
SB 32 cm**

**Rückenkissen schwarz  
SB 36, 40, 44 cm**



„HOGGI align“ konturiertes  
Rückenkissen, schwarz

## Sitzblech &amp; Sitzkissen



Sitzblech



Sitzkissen 3 cm



Konturiertes Sitzkissen Abduktion

**Hinweis:**  
Nicht kombinierbar mit Hüftpelotten.

## Polsterfarben



Schwarz



Abstandsgewirke



Beere Soft

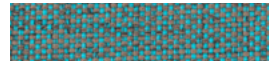

Türkis Soft

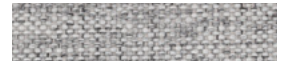

Grau Soft

## Kopfstützen



Kopfstütze standard mit Polster



Kopfstützenhalter für „Kopfstütze mit Hinterhauptpolster“ oder für Fremdfabrikate



Kopfstütze mit Hinterhauptpolster

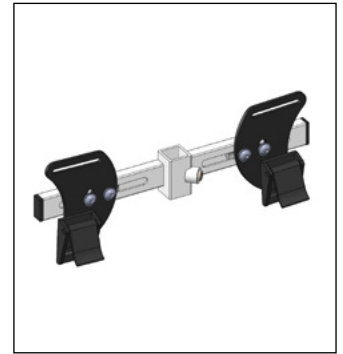

Gurtführung als T-Träger oberhalb der Schultern

## Armlehnen



Armlehnen

**Höhe: 14 - 21 cm**

**Höhe: 19 - 26 cm**

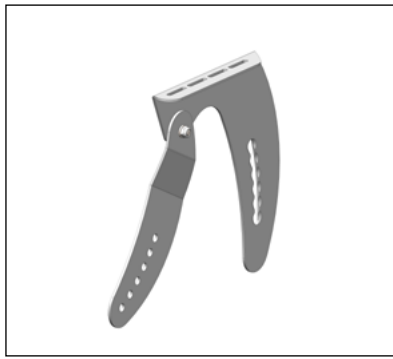

Armlehnen mit Kantenausgleich

**Höhe: 15 - 23 cm**

**Höhe: 18 - 26 cm**

**Höhe: 18 - 26 cm  
in verstärkter Version**

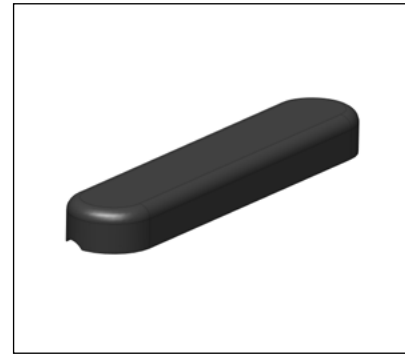

Pu-Armauflage

**23,5 cm lang**

**27 cm lang**



### Hinweis:

Je nach Konfiguration des Rollstuhls kann es zur Einschränkung der Sitzkantung kommen.

## Bremsen



Kniehebelbremsen

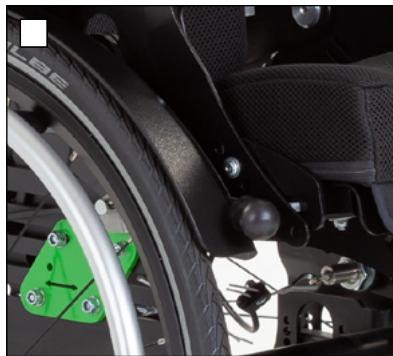

Integrierte Bremse

## Radabdeckungen



Radabdeckung aus Kunststoff



Radabdeckung aus Carbon

Antriebsräder



Standard Antriebsrad mit Alu-Greifreifen



Standard Antriebsrad mit Trommelbremse und Alu-Greifreifen



Antriebsrad HOGGI light



Antriebsrad HOGGI light mit Trommelbremsen

Bereifung wählen:

**Luftbereifung**  
(1")

**PU-Bereifung**  
(20" x 1 3/8", 22" x 1" und 24" x 1")



**Greifreifen** (nur auswählbar in Kombination mit den Antriebsrädern HOGGI light)

Ohne Greifreifen

Alu-Greifreifen

Alu-Greifreifen mit **Antirutschbeschichtung**

VA-Greifreifen

**Antirutschbeschichtung:**



Schwarz



Reinweiß



Silbergrau



Himmelblau



Verkehrsrot



Reinorange

**Greifreifenvariante:**



Standard



Hoch

**Greifreifenmontage:**



Weit

Eng



Greifreifenüberzug



**Greifreifen** (nur auswählbar in Kombination mit den Antriebsrädern HOGGI light)



Geschlossener ergonomischer Greifreifen

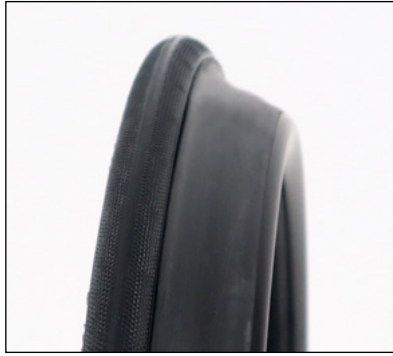

„HOGGI Grip Plus“ Gummiprofil für geschlossenen Greifreifen



Maxgrepp Original



Maxgrepp Ergo Para



Maxgrepp Ergo Para CP

**Speichenschutz**

Speichenschutz, transparent

Speichenschutz Spezial-Innen-Folierung, **einfarbig nach Kundenwunsch:**

Speichenschutz Spezial-Innen-Folierung, **mit Motiv**

Speichenschutz Spezial-Innen-Folierung, **mit Grafik nach Kundenvorgabe**



**Lenkräder**



Rad mit Vollgummireifen

**125 x 32 mm**

**140 x 40 mm**



Rad mit PU-Reifen  
190 x 50 mm



Skaterrolle mit Leuchtioden  
125 x 24 mm



PU-Rad mit  
Design-Kunststofffelge

**125 x 34 mm**

**Kippschutz, Ankipphilfe, Wadenpolster**



Doppelkippschutz



Doppelkippschutz mit Ankipphilfe

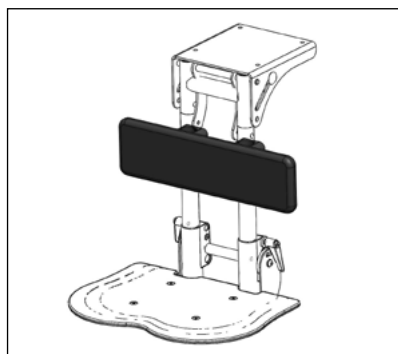

Wadenpolster passend zur Sitzbreite

**Anbau links**

**Anbau rechts**

**Kniewinkelanlagen, Fußstützen**



Kniewinkelanlage 90°

**UL kurz 20 - 36 cm**

**UL lang 20 - 41 cm**



Kniewinkelanlage  
winkelverstellbar 85° - 160°

**UL kurz 20 - 36 cm**

**UL lang 20 - 41 cm**



Einzelfußstützenkniewinkel-  
anlage 85° - 160°

**UL kurz 20 - 36 cm**

**UL lang 20 - 41 cm**

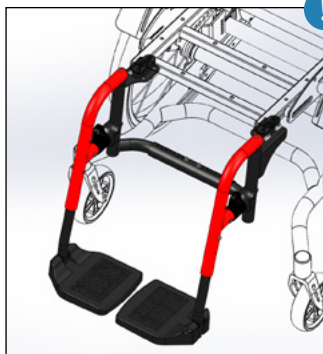

Anpassung für SHERPA  
Vario Fußstützen

**Hinweis:**  
Einsetzbar ab einer Sitz-  
breite von 36 cm.

## Fußbretthalter



Fußbretthalter mit einstellbarem Winkel, hochklappbar



Fußbretthalter mit einstellbarem Winkel, mit Verriegelung

## Fußbretter



Fußbrett aus Kunststoff, flach



Fußbrett aus Kunststoff, mit Fersenkante



Fußbrett aus Aluminium, flach



Zwei Einzelfußbretter in Wannenform

**in Rahmenfarbe**  
**in schwarz**  
**mit Fersenplatte**



**Hinweis:**  
Einsetzbar ab einer Sitzhöhe von 45 cm.

## Pelotten



Thoraxpelotten, einzeln verstellbar,  
Pelottengröße ca. 12 x 13 x 2 cm

**Für Rücken winkel-  
& höhenverstellbar**

**Für Rücken in  
Muldenform**



Brust- / Thoraxpelotten

**Brustumfang 33 - 43 cm**

**Brustumfang 39 - 49 cm**

**Brustumfang 45 - 55 cm**

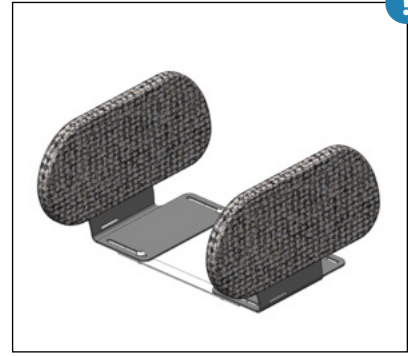

Gerade Hüftpelotten



**Hinweis:**

Hüftpelotten reduzieren die  
maximale Sitzbreite um 3 cm.



**Hinweis:**

Nur in Verbindung mit Rücken  
winkel- & höhenverstellbar.  
In Verbindung mit Rücken in  
Muldenform muss zusätzlich  
eine Anpassung der Halterwin-  
kel erfolgen.

**Multidirektionale Thoraxpelotten** (einzeln bestellbar)



MDP Pelottenhalter  
abklappbar und abnehmbar

**links**

**rechts**



MDP Pelottenhalter fix  
links / rechts

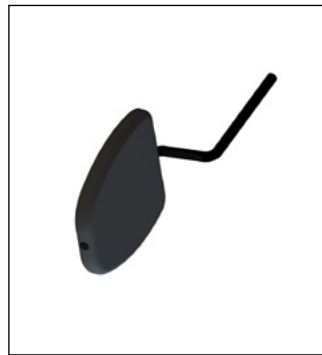

MDP Thoraxpelotten

**8 x 10 x 2 cm**

**10 x 12 x 2 cm**

**12 x 13 x 2 cm**

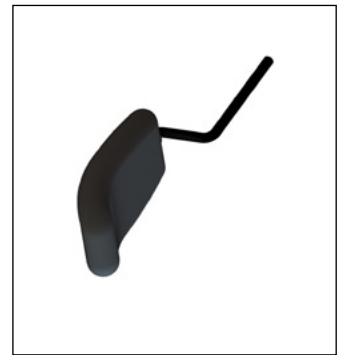

MDP Thoraxpelotten gekröpft

**6 x 11,5 x 2,5 cm**

**8 x 14 x 2,5 cm**

**als Paar**

**als Paar**

**als Paar**

## Gurtsysteme

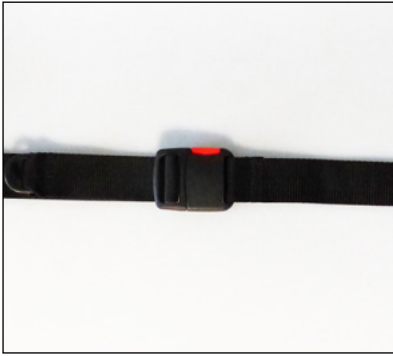

Beckengurt



4-Punkt Beckengurt



Fußgelenkgurte

SB 28 - 34 cm

SB 34 - 42 cm

Ø 4 - 6,5 cm

Ø 6 - 8,5 cm

## Abduktionskeil, Therapietisch

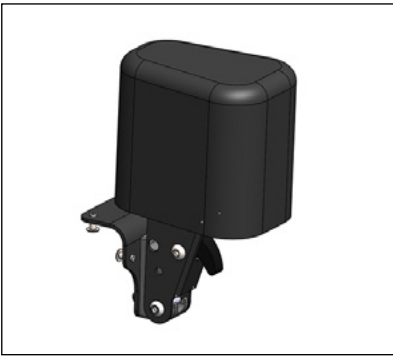
Abduktionskeil,  
abschwenkbar & abnehmbar

LBH 11 x 8 x 10 cm

LBH 13 x 9 x 10 cm

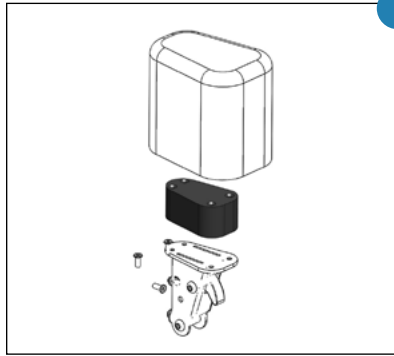

A-Keil Erhöhung um 30 mm

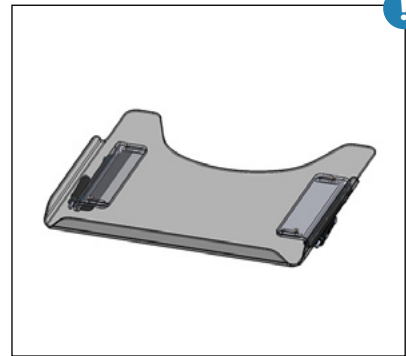
**Hinweis:**Nur in Verbindung mit A-Keil und  
konturiertem Sitzkissen.

Therapietisch

SB 32 cm

SB 36 cm

SB 40 - 44 cm

**Hinweis:**

Nur in Verbindung mit Armlehnen.

## Transportsicherung



Transportsicherung nach ISO 7176-19



Mit verstärkten Riegelklauen

**Hinweis:**Notwendig für Schiebebügel-/ Schiebegriffe  
abklappbar bei Verwendung zusammen  
mit Transportsicherung oder in  
Verbindung mit AMF-Bruns Kraftknoten.

## AMF-Bruns Kraftknotensystem



AMF-Bruns Kraftknoten  
(Leichte Schwerlastösen)



Beckengurt

Montage des Kraftknotensystems



**Hinweis:**

Wenn im Schulter- und Kopfbereich keine Abstützung im BTW vorhanden ist, dann ist die Transportsicherung und das Kraftknotensystem nur in Verbindung mit einer Rückenverlängerung oder einer Kopfstütze zu verwenden.

**Kurz (270/940 mm),  
empfohlen bis SB 36**

**Lang (410/1075 mm),  
empfohlen bis SB 44**

**Überlänge (590/1225 mm)**



**Hinweis:**

Ist kein Gurtmaß gewählt, wird die zur SB empfohlene Länge verwendet.

## Klemmschellen, Cosies



Vier Klemmschellen D25  
mit Befestigungsmaterial



„Cosies“ Thermofleece  
Handwärmer für Begleitperson

## Verdeck, Lenk- und Schiebehilfe, Geschwistersitz, Einhandantrieb



Verdeck inkl. Adapter  
und Regenschutz



Lenk- und Schiebehilfe



Anbauadapter zu Lenk- u.  
Schiebehilfe für „phil&teds“  
Geschwistersitz oder universal  
Autositz Adapter



Vorbereitung für die Montage  
des Einhandantriebes der  
Firma „Pro Aktiv“



**Hinweis:**

In Kombination mit dem Rückenblech in Muldenform (bei geringer Rückenhöhe) kann es zu Einschränkungen kommen.

**Bemerkung / Kundenwunsch / Individuelle Sonderbauanfrage**

Empty space for customer remarks or special requests.