

BINGO SWITCH

Stand: Februar 2025 // Gültig bis auf Widerruf

Hilfsmittelnummer: 18.99.01.2082 - Komplettwagen lenkbar

Bestellung

Angebot

Auftragsnummer / Kommission: _____

Datum: _____



Rechnungsanschrift

Kundennummer: _____

Firma: _____

Straße: _____

PLZ, Ort: _____

Lieferanschrift

Siehe Rechnungsanschrift

Firma: _____

Straße: _____

PLZ, Ort: _____

Grundausrüstung

- Polsterauflage (IPS)
- Oberschenkelführung
- Kniewinkelanlage 90°
- Winkelverstellbares Fußbrett
- Seitenblenden

Alle Preise in EURO zuzüglich 7% Mehrwertsteuer. Bei Ersatzteil- und separater Zubehörobstimmung zuzüglich 19% Mehrwertsteuer.

Rahmenfarben



Schwarz



Silber

Polsterfarben



Schwarz



Beere Soft

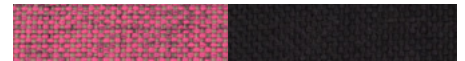

Beere Soft // Schwarz

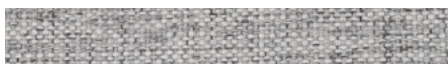

Grau Soft

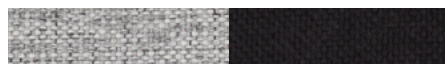

Grau Soft // Schwarz

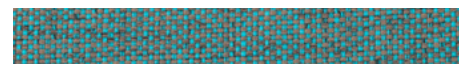

Türkis Soft

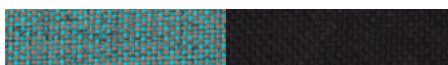

Türkis Soft // Schwarz



Voreinstellungen // Größe 1

Sitzbreite, Größe 1 Sitzbreite eintragen:	(18 - 30 cm)	Rückenhöhe, Größe 1 Rückenhöhe eintragen:	(45 - 63 cm)
Sitztiefe, Größe 1 Sitztiefe eintragen:	(16 - 34 cm)	Unterschenkelänge, Größe 1 Unterschenkelänge eintragen:	(16 - 37 cm)

! **Hinweis:**
Bei fehlenden Maßen stellen wir auf mittlere Maße ein.

Voreinstellungen // Größe 2

Sitzbreite, Größe 2 Sitzbreite eintragen:	(23 - 35 cm)	Rückenhöhe, Größe 2 Rückenhöhe eintragen:	(54 - 75 cm)*
Sitztiefe, Größe 2 Sitztiefe eintragen:	(22 - 40 cm)	Unterschenkelänge, Größe 2 Unterschenkelänge eintragen:	(16 - 40 cm)

! **Hinweis:**
Bei fehlenden Maßen stellen wir auf mittlere Maße ein.
* Ab einer Rückenlänge von 65 cm wird das lange Schiebübügeloberteil empfohlen.

Voreinstellungen // Größe 2 XL ! Gilt als Sonderbau mit entspr. Zubehören !

Sitzbreite, Größe 2 XL Sitzbreite eintragen:	(23 - 35 cm)	Rückenhöhe, Größe 2 XL Rückenhöhe eintragen:	(62 - 83 cm)**
Sitztiefe, Größe 2 XL Sitztiefe eintragen:	(30 - 45 cm)	Unterschenkelänge, Größe 2 XL Unterschenkelänge eintragen:	(16 - 40 cm)

! **Hinweis:**
Bei fehlenden Maßen stellen wir auf mittlere Maße ein.
** Ab einer Rückenlänge von 75 cm wird das lange Schiebübügeloberteil empfohlen.

BINGO SWITCH Vormontage

Zubehöre und Polster werden vormontiert

Sitzeinheit

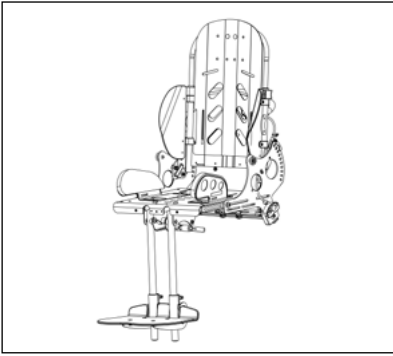

- SE Gr. 1
- SE Gr. 2
- SE Gr. 2 XL

BINGO SWITCH Sitzeinheit

Kopfstützelotten



Kopfstützelotten, niedrige Form



Kopfstützelotten



Kopfstützelotten mit Abstandsgewirke, für Hörerret



Anatomische Nacken-Kopfstütze mit Längenausgleich

Pelotten



Thoraxpelotten

8 x 10 x 2 cm

10 x 12 x 2 cm

12 x 13 x 2 cm



Oberschenkelführung, breiten- und tiefenverstellbar, abnehmbar



Hinweis:

Gr. 1: Minimale Sitzbreite liegt bei 20 cm.

Gr. 2 / Gr. 2 XL: Minimale Sitzbreite liegt bei 25 cm.



Hüftpelotten, breiten- und tiefenverstellbar, abnehmbar

Wadenpolsterstützplatte, Kniewinkelanlagen



Wadenpolsterstützplatte mit Schaumstoffeinleger



Kniewinkelanlage 90°



Kniewinkelanlage winkelverstellbar 85° - 170°

Hinweis:
Minimale Unterschenkel­länge von 16 cm möglich.

Hinweis:
Minimale Unterschenkel­länge von 19 cm möglich.

Fußbretter



Fußbrett mit Fersenkante

- 1=27 cm
- 2=29 cm
- 3=31 cm
- 4=33 cm
- 5=35 cm



Fußbrett in Wannenform

- | | |
|-----------------|-------------------------|
| SE | Breite ca. 30 cm |
| Gr. 1 | |
| SE | Breite ca. 35 cm |
| Gr. 2 | |
| Gr. 2 XL | |



Alu-Fußbrett in Wannenform

- | | |
|-----------------|-------------------------|
| SE | Breite ca. 30 cm |
| Gr. 1 | |
| SE | Breite ca. 35 cm |
| Gr. 2 | |
| Gr. 2 XL | |

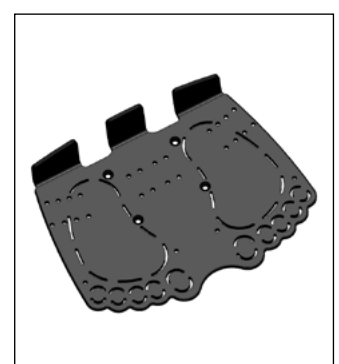

Alu-Fußbrett „footprint“ mit Fersenkante

- | | |
|-----------------|-------------------------|
| SE | Breite ca. 30 cm |
| Gr. 1 | |
| SE | Breite ca. 34 cm |
| Gr. 2 | |
| Gr. 2 XL | |

für kurze Unterschenkel­länge

- 1=27 cm
- 2=29 cm
- 3=31 cm
- 4=33 cm
- 5=35 cm

für kurze Unterschenkel­länge

Hinweis:
Die Breiten 1=27 cm und 2=29 cm sind nur für die Sitzeinheit Gr. 1 möglich. Die Breiten 4=33 cm und 5=35 cm sind nur für die Sitzeinheiten Gr. 2 und Gr. 2 XL möglich.

Fußbankarretierung, Fußbrettträger

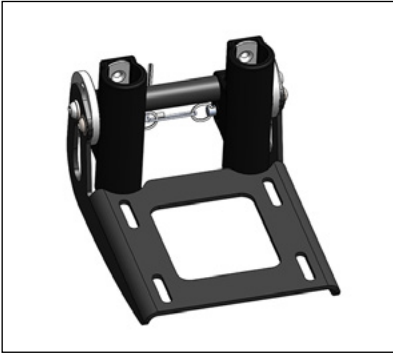

Fußbretthalter mit einstellbarem Winkel, hochklappbar

mit Verriegelung

mit Verriegelung, für kurze USL (um 4 cm reduziert)



Verstärkter Fußbrettträger aus Stahl mit einstellbarem Winkel, hochklappbar (Mehrgewicht ca. 0,3 kg)

mit Verriegelung

Begurtung



Beckengurt



4-Punkt Beckengurt



Fünfpunktgurt

- Gr. XS**
SB 18 - 24 cm
- Gr. S**
SB 22 - 30 cm
- Gr. M**
SB 28 - 36 cm



Sitzhose



Fußgurte



Fußgelenkgurte

SE Gr. 1 ø 4 - 6,5 cm

SE Gr. 2 ø 6 - 8,5 cm
Gr. 2 XL

Begurtung



Fixationsweste

- Gr. 0**
- Gr. 1**
- Gr. 2**
- Gr. 3**



Brust-Schulterpelotte

- Gr. 1**
- Gr. 2**
- Gr. 3**



Brust-Schulterpelotte mit 4 Steckverbindungen

- Gr. 1**
- Gr. 2**
- Gr. 3**

Abduktionskeil



Abduktionskeil, abschwengbar und abnehmbar

- Gr. 1**
- Gr. 2**
- Gr. 3**



Abduktionskeil, fest

- Gr. 1**
- Gr. 2**
- Gr. 3**

Hinweis:
Der Abduktionskeil in Gr. 3 ist nur für die Sitzeinheiten Gr. 2 und Gr. 2 XL möglich.

Zubehöraufnahme, Haltebügel



Zubehöraufnahme zur Befestigung Haltebügel / Therapietisch



Haltebügel mit Kunstleder, schwenkbar schwarz

Hinweis:
Nur möglich mit Zubehöraufnahme.

Therapietisch



Therapietisch, transparent



Therapietisch, transparent, höhenverstellbar

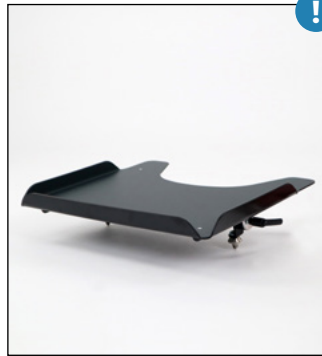

Therapietisch, anthrazit

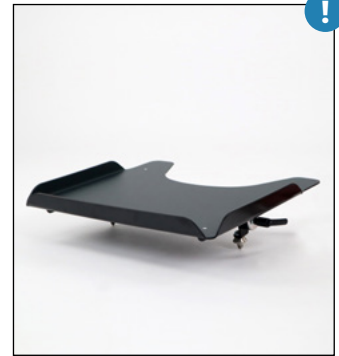

Therapietisch, anthrazit, höhenverstellbar

! **Hinweis:**
Nur möglich mit Zubehöraufnahme / mit Sitz in Fahrtrichtung.
Hüftpelotten nur möglich in Kombination mit dem höhenverstellbaren Therapietisch.

Winterschlupfsack, Regencape, Verdeck



Winterschlupfsack

- Gr. 1
- Gr. 2
- Gr. 3



Echtfelleinsatz

- Gr. 1
- Gr. 2
- Gr. 3



Regencape, schwarz



Verdeck inkl. Adapter und Regenschutz

Straßengestelle

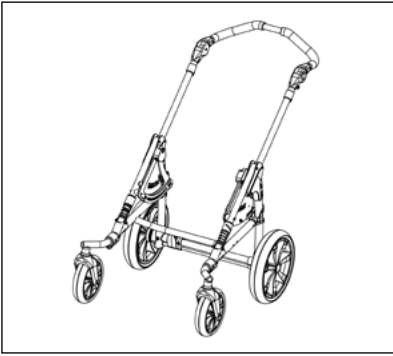

Lenkräder-Vorsatz



Lenkräder-Vorsatz, für Zusatzgeräte

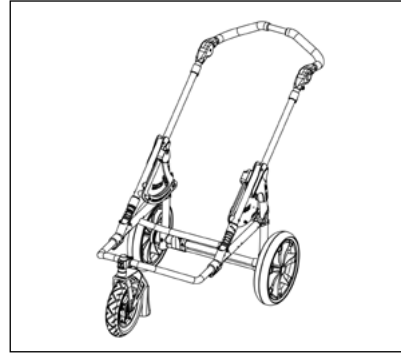

Mittellenrad-Vorsatz

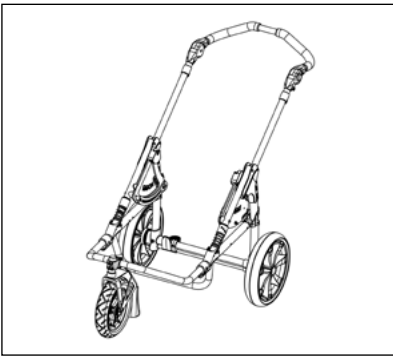

Mittellenrad-Vorsatz,
für Zusatzgeräte

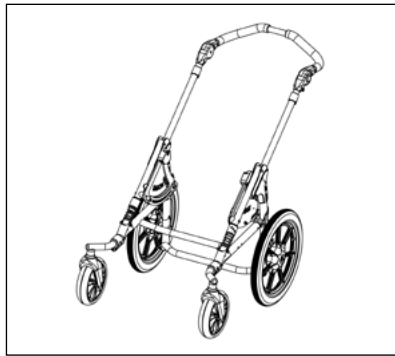

Cross mit Lenkräder-Vorsatz

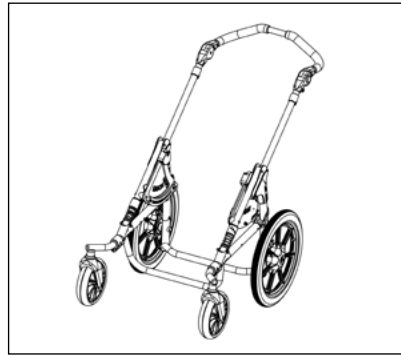

Cross mit Lenkräder-Vorsatz,
für Zusatzgeräte

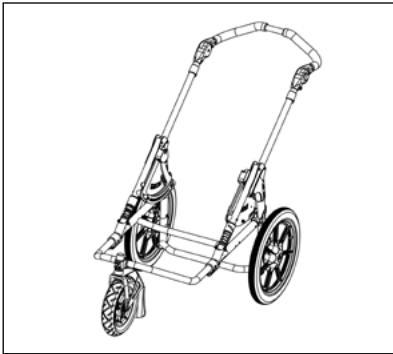

Cross mit Mittellenrad-Vorsatz

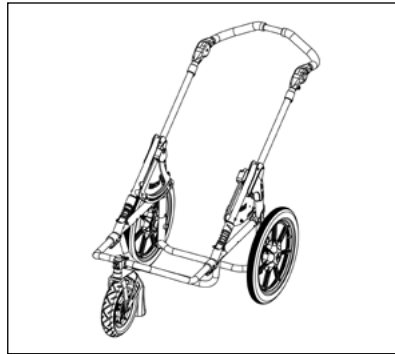

Cross mit Mittellenrad-Vorsatz,
für Zusatzgeräte

Lenkräder-Wechselvorsatz



Lenkräder-Wechselvorsatz



Kunststofflenkgabeln



Lenkstopp für Kunststofflenkgabeln



Alu-Lenkgabeln



Lenkstopp für Alu-Lenkgabeln



Standard Bereifung



PU-Bereifung auf schwarzen Felgen

Hinweis:
Rad über Schnellverschluss abnehmbar.

Luftbereifung

PU-Bereifung

Mittelenkrad-Wechselvorsatz



Mittelenkrad-Wechselvorsatz

Luftbereifung

PU-Bereifung

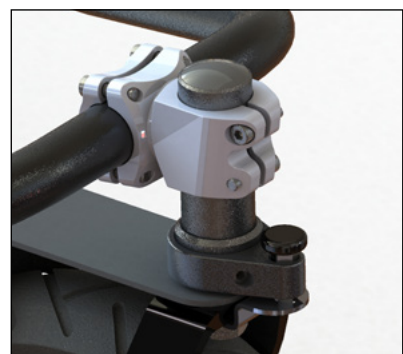

Lenkstopp für Mittelenkrad

Seitenblenden



Seitenblenden passend zur Polsterfarbe



Seitenblenden passend zur Rahmenfarbe

Rahmenfederungssystem

Ohne Federung



Rahmenfederungssystem vierfach verstellbar



Bitte gewünschten Federsatz wählen:

Federsatz in weiß

Federsatz in schwarz

Federsatz passend zur Polsterfarbe

Für Zuladung bis 15 kg 

Für Zuladung bis 25 kg

Für Zuladung über 25 kg

 **Hinweis:**
Nur erhältlich für das Straßenge-
stell der Größe 1.

Lenkgabeln, Lenkstopp



Kunststofflenkgabeln



Alu-Lenkgabeln

Hinweis:
Cross Straßengestell nur mit Alu-Lenkgabeln möglich. Diese sind beim Cross Straßengestell inklusive.



Lenkstopp für Kunststofflenkgabeln



Lenkstopp für Alu-Lenkgabeln

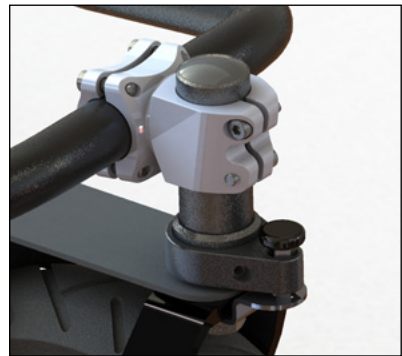

Lenkstopp für Mittellenkrad

Bereifung (nicht auswählbar für das Cross Straßengestell)



Standard Bereifung

Luftbereifung

PU-Bereifung



Trommelbremsräder mit Bereifung & Feststellfunktion am Bremsgriff

Luftbereifung

PU-Bereifung



PU-Bereifung auf schwarzen Felgen

Hinweis:
Nur möglich beim Straßengestell mit Lenkräder-Vorsatz.
Rad über Schnellverschluss abnehmbar.

Hinweis:
Rad über Schnellverschluss abnehmbar.

Bereifung (nur auswählbar für das Cross Straßengestell)



Trommelbremsräder mit Bereifung auf schwarzen Fünfspeichenfelgen mit Feststellfunktion am Bremsgriff

Luftbereifung

PU-Bereifung



Hinweis:

Rad über Quick-Release Achse abnehmbar.

Bremsvariante



Fahrbremse für Begleitperson



Hinweis:

Nicht für Trommelbremsräder.

Kippschutz, Schiebebügeloberteil, Transportsicherung



Kippschutz links und rechts



Schiebebügeloberteil um 7 cm verlängert



Transportsicherung nach ISO 7176-19



Hinweis:

Nicht möglich in Verbindung mit dem Rahmen für Zusatzgeräte.



Hinweis:

Nicht möglich bei dem Straßengestell mit Mittlenk-rad-Vorsatz.

Ablagetaschen



Mitfaltende „Soft“ Ablagetasche
(max. 3 kg)



Mitfaltende große Ablagetasche
(max. 8 kg)

!
Hinweis:
Nicht möglich mit Transportsicherung & nur möglich mit Sitz in Fahrtrichtung.

Ablage für medizinische Zusatzgeräte, Sauerstoffflaschenhalter

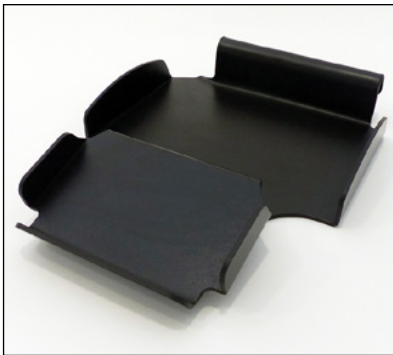

Ablage für medizinische Zusatzgeräte



Sauerstoffflaschenhalter (d=100 mm)



Sauerstoffflaschenhalter für konturierte Sauerstoffgeräte

Für Flaschen bis 75 cm

Für 2 Liter Flaschen
(kurze Variante)

Anbau links

Anbau rechts

Für Flaschen bis 75 cm

Für 2 Liter Flaschen
(kurze Variante)

Anbau links

Anbau rechts

Infusionsstab, Verstärkte Hinterachse, Erhöhung Sitzaufnahme



Infusionsstab mit 2-armigen Halter, Knickgelenk

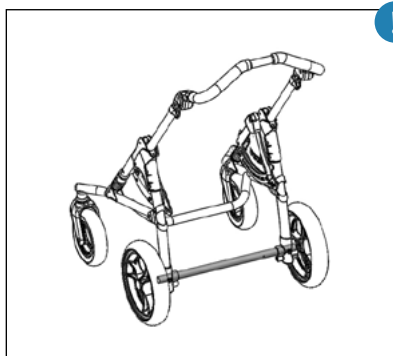

Verstärkte Hinterachse
(10 kg mehr Zuladung)

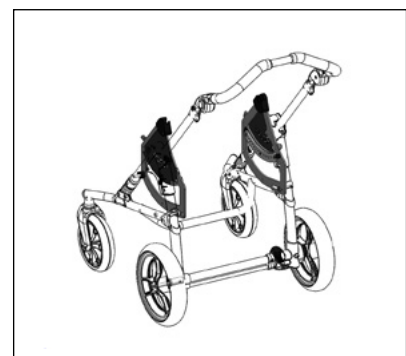

Erhöhung Sitzaufnahme
um 10 cm

!
Hinweis:
Nicht für das Cross Straßengestell möglich.

Verbreiterung Straßengestell, Sitzeinheit, Tischgestell (nur möglich für das 2 XL Straßengestell), Geschwistersitz



Verbreiterung Straßengestell und Sitzeinheit um 5 cm

Hinweis:
Nur möglich in Rahmenfarbe schwarz.
Für alle verbreiterten Zubehöre fallen Mehrkosten an.



Anbauadapter zu Lenk- u. Schiebehilfe für „phil&teds“ Geschwistersitz oder universal Autositz Adapter

Verbindungsstücke zur Kopplung



Verbindungsstücke zur Kopplung zweier BINGO Evolution Straßengestelle hintereinander inkl. Lenkstopp am hinteren Straßengestell

Hinweis:
Nur möglich mit zwei Straßengestellen einer Größe.
Nicht möglich in Kombination mit Alu-Lenkgefellen und dem Cross Straßengestell.



Verbindungsstücke zur Kopplung Gesslein Kinderwagen Modell F4 Air+ / S4 Air+ vorne, mit BINGO Evolution lenkbar oder lenkbar für Zusatzgeräte hinten

Hinweis:
Nicht möglich in Kombination mit Alu-Lenkgefellen und dem Cross Straßengestell.

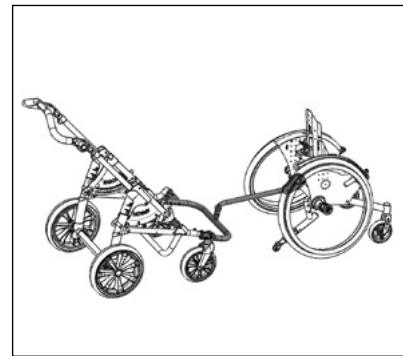

Verbindungsstücke zur Kopplung eines BINGO Evolution Straßengestells und eines HOGGI Rollstuhls

SWINGBO VTi

CLEO

Sonnenschirm, Zubehör- und Wickeltasche, Hörerset, Cosies



Sonnenschirm mit Befestigungsset, schwarz



Wickelrucksack, schwarz



Hörerset, zum Einbau in Kopfstützpelotten mit Abstandsgewirke



„Cosies“ Thermofleece Handwärmer für Begleitperson

Buggy-Board, Buggypod io



Buggy-Board

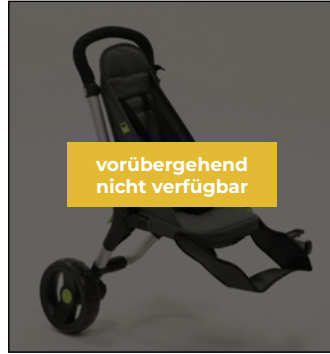

Buggypod io

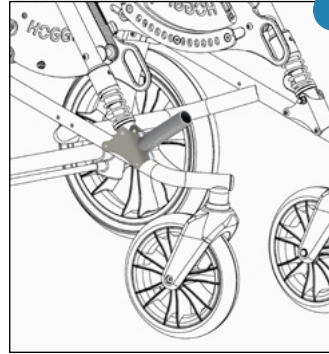

Vorbereitung zur Aufnahme eines „Buggypod“

Hinweis:
Für die Verwendung des Buggypod io ist die Vorbereitung erforderlich.

BASIC Zimmeruntergestell



BASIC Zimmeruntergestell

Mit 75 mm Doppelnr.
Mit 125 mm Rollen



Seitenblenden

In Standardfarbe weiß
Passend zur Polsterfarbe
In schwarz matt



Schiebegriff für BASIC Zimmeruntergestell

COBRA Zimmeruntergestell



COBRA Zimmeruntergestell

Mit 75 mm Doppelnr.
Mit 125 mm Rollen

Voreinstellung der Gasdruckfeder:

- bis 20 kg**
- bis 35 kg**
- bis 50 kg**

Bemerkung / Kundenwunsch / Individuelle Sonderbauanfrage