

BINGO Evolution Mini

Stand: Februar 2025 // Gültig bis auf Widerruf

Hilfsmittelnummer: 18.99.01.2080 - Komplettwagen starr

Hilfsmittelnummer: 18.99.01.2082 - Komplettwagen lenkbar

Bestellung

Angebot

Auftragsnummer / Kommission: _____

Datum: _____



Rechnungsanschrift

Kundennummer: _____

Firma: _____

Straße: _____

PLZ, Ort: _____

Lieferanschrift

Siehe Rechnungsanschrift

Firma: _____

Straße: _____

PLZ, Ort: _____

Grundausrüstung

- Polsterauflage (IPS)
- Oberschenkelführung
- Winkelverstellbare Kniewinkelanlage
- Winkelverstellbares Fußbrett
- Seitenblenden

Alle Preise in EURO zuzüglich 7% Mehrwertsteuer. Bei Ersatzteil- und separater Zubehöbestellung zuzüglich 19% Mehrwertsteuer.

Rahmenfarben



Schwarz

Polsterfarben



Schwarz



Beere Soft

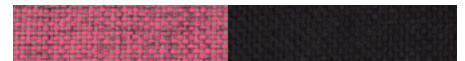

Beere Soft // Schwarz

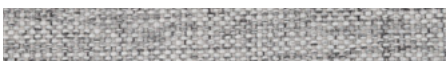

Grau Soft

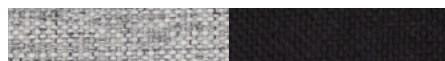

Grau Soft // Schwarz



Türkis Soft

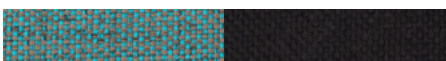

Türkis Soft // Schwarz

Voreinstellungen

Sitzbreite, Mini

Sitzbreite eintragen: (13 - 25 cm)

Rückenhöhe, Mini

Rückenhöhe eintragen: (37 - 51 cm)

Sitztiefe, Mini

Sitztiefe eintragen: (12 - 27 cm)

Unterschenklänge, Mini

Unterschenklänge eintragen: (16 - 30 cm)



Hinweis:

Bei fehlenden Maßen stellen wir auf mittlere Maße ein.

BINGO Evolution Mini Vormontage

Zubehöre und Polster werden vormontiert

Sitzeinheit

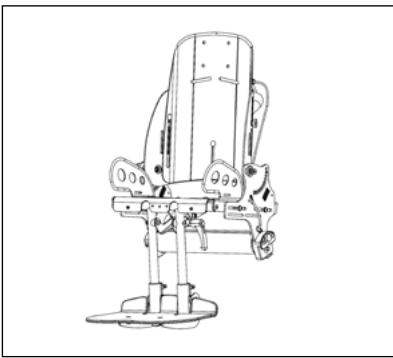

BINGO Evolution Mini Sitzeinheit
inkl. winkelverstellbare
Kniewinkelanlage

Kopfstützpelotten



Kopfstützpelotten, niedrige Form



Kopfstützpelotten



Anatomische Nacken-Kopfstütze
mit Längenausgleich

Pelotten



Thoraxpelotten, stufenlos höhenverstellbar (8 x 10 x 2 cm)



Oberschenkelführung, breiten- und tiefenverstellbar, abnehmbar



Hüftpelotten, breiten- und tiefenverstellbar, abnehmbar

! Hinweis:
Minimale Sitzbreite liegt bei 16 cm.

Wadenpolsterstützplatte, Fußbretter



Wadenpolsterstützplatte mit Schaumstoffeinleger



Fußbrett mit Fersenkante



Fußbrett in Wannenform



Alu-Fußbrett „footprint“ mit Fersenkante

58,00€

1=27 cm
2=29 cm
3=31 cm

Breite **ca. 30 cm**

Breite **ca. 30 cm**

Fußbankarretierung, Fußbrettträger



Fußbankarretierung



Verstärkter Fußbrettträger aus Stahl (Mehrgewicht ca. 0,3 kg)



Kniewinkelanlage kurz inkl. Fußbankarretierung, Unterschenkel-länge von 12-26 cm möglich

Begurtung



Beckengurt



4-Punkt Beckengurt



Fünfpunktgurt

Gr. XS SB 18 - 24 cm



Sitzhose



Fußgurte



Fußgelenkgurte

Gr. 1 ø 4 - 6,5 cm



Fixationsweste

Gr. 0

Gr. 1



Brust-Schulterpelotte

Gr. 0

Gr. 1

Gr. 2



Brust-Schulterpelotte
mit 4 Steckverbindungen

Gr. 1

Gr. 2

Abduktionskeil

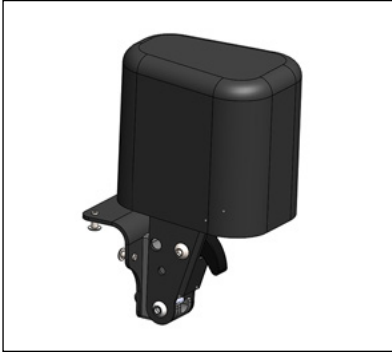

Abduktionskeil, abschwenkbar und abnehmbar



Abduktionskeil, fest

Zubehöraufnahme, Haltebügel



Zubehöraufnahme zur Befestigung Haltebügel / Therapietisch



Haltebügel mit Kunstleder, schwenkbar schwarz

Hinweis:
Nur möglich mit Zubehöraufnahme.

Therapietisch



Therapietisch, transparent



Therapietisch, transparent, höhenverstellbar

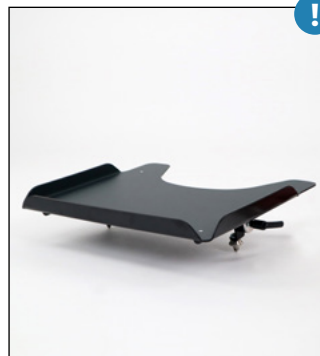

Therapietisch, anthrazit

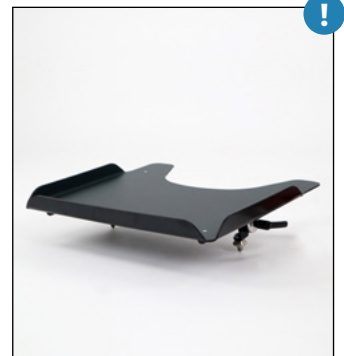

Therapietisch, anthrazit, höhenverstellbar

Hinweis:
Nur möglich mit Zubehöraufnahme / mit Sitz in Fahrtrichtung.
Hüftpelotten nur möglich in Kombination mit dem höhenverstellbaren Therapietisch.

Winterschlupfsack, Regencape, Verdeck



Winterschlupfsack



Echtfelleinsatz



Regencape, schwarz



Verdeck inkl. Adapter
und Regenschutz

Gr. Mini
(bis ca. ST 20)

Gr. 1
(ab ca. ST 18)

Hinweis:
Möglich ab einer Sitztiefe
von 18 cm.

Straßengestelle



Starr



Lenkbar



Lenkbar für Ablage für Zusatzgeräte



Cross



Trike

Seitenblenden



Seitenblenden passend zur Polsterfarbe



Seitenblenden passend zur Rahmenfarbe

Rahmenfederungssystem

Ohne Federung

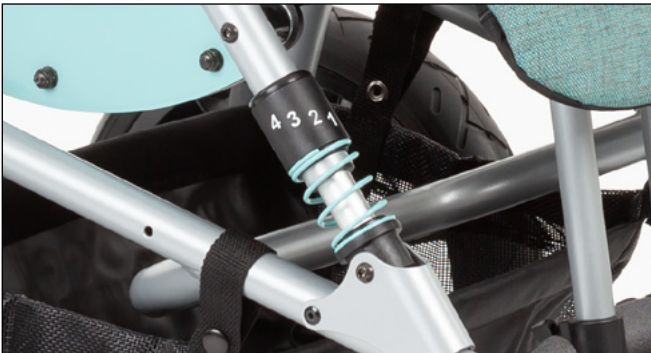

Rahmenfederungssystem vierfach verstellbar



Bitte gewünschten Federsatz wählen:

Federsatz in weiß

Federsatz in schwarz

Federsatz passend zur Polsterfarbe

Für Zuladung bis 15 kg

Für Zuladung bis 25 kg

Lenkgabeln, Lenkstopp (auswählbar für das lenkbare und das Cross Straßengestell)



Kunststofflenkgabeln



Lenkstopp für Kunststofflenkgabeln



Alu-Lenkgabeln



Lenkstopp für Alu-Lenkgabeln

! **Hinweis:**
 Cross Straßengestell nur mit Alu-Lenkgabeln möglich. Diese sind beim Cross Straßengestell inklusive.

Bereifung (auswählbar für das lenkbare, das starre und das Trike Straßengestell)



Standard Bereifung

Luftbereifung

PU-Bereifung

! **Hinweis:**
 Rad über Schnellverschluss abnehmbar.



Trommelbremsräder mit Bereifung & Feststellfunktion am Bremsgriff

Luftbereifung

PU-Bereifung



PU-Bereifung auf schwarzen Felgen

! **Hinweis:**
 Nur möglich beim lenkbaren Straßengestell.

 Rad über Schnellverschluss abnehmbar.

Bereifung (nur auswählbar für das Cross Straßengestell)



Trommelbremsräder mit Bereifung auf schwarzen Fünfspeichenfelgen mit Feststellfunktion am Bremsgriff

Luftbereifung

PU-Bereifung



Hinweis:

Rad über Quick-Release Achse abnehmbar.

Bremsvariante



Fahrbremse für Begleitperson



Hinweis:

Nicht für Trommelbremsräder.

Kippschutz, Transportsicherung



Kippschutz links und rechts



Hinweis:

Nur auswählbar für das Cross Straßengestell. Nicht möglich mit dem Straßengestell für Zusatzgeräte.



Transportsicherung nach ISO 7176-19 (ab 12 kg Körpergewicht)



Hinweis:

Nicht möglich mit dem Trike Straßengestell. Nur möglich in Verbindung mit Brust-Schulterpelotte oder Fixationsweste als Positionierungshilfe.

Ablagetaschen



Mitfaltende „Soft“ Ablagetasche
(max. 3 kg)



Mitfaltende große Ablagetasche
(max. 8 kg)

Hinweis:
Nicht möglich mit Transportsicherung & nur möglich mit Sitz in Fahrtrichtung.

Ablage für medizinische Zusatzgeräte, Sauerstoffflaschenhalter

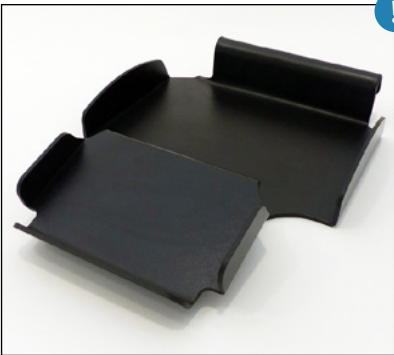

Ablage für medizinische Zusatzgeräte

Hinweis:
Nur beim Straßengestell „lenkbar“, zur Aufnahme der Ablage für Zusatzgeräte“ möglich.



Sauerstoffflaschenhalter (d=100 mm)

Für Flaschen bis 75 cm

Für 2 Liter Flaschen
(kurze Variante)

Anbau links

Anbau rechts



Sauerstoffflaschenhalter für konturierte Sauerstoffgeräte

Für Flaschen bis 75 cm

Für 2 Liter Flaschen
(kurze Variante)

Anbau links

Anbau rechts

Infusionsstab, Verstärkte Hinterachse, Erhöhung Sitzaufnahme



Infusionsstab mit 2-armigen Halter, Knickgelenk

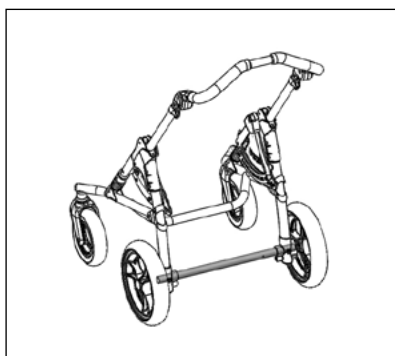

Verstärkte Hinterachse
(10 kg mehr Zuladung)



Erhöhung Sitzaufnahme
um 10 cm

Verbindungssteile zur Kopplung



Verbindungssteile zur Kopplung zweier BINGO Evolution Straßengestelle hintereinander inkl. Lenkstopp am hinteren Straßengestell



Verbindungssteile zur Kopplung Gesslein Kinderwagen Modell F4 Air+ / S4 Air+ vorne, mit BINGO Evolution lenkbar oder lenkbar für Zusatzgeräte hinten



Hinweis:

Nur möglich mit zwei Straßengestellen einer Größe.
Nicht möglich in Kombination mit Alu-Lenkgabeln und dem Cross Straßengestell.



Hinweis:

Nur möglich mit dem lenkbaren Straßengestell für Zusatzgeräte.
Nicht möglich in Kombination mit Alu-Lenk gabeln.

Sonnenschirm, Zubehör- und Wickeltasche, Cosies



Sonnenschirm mit Befestigungsset, schwarz



Wickelrucksack, schwarz



„Cosies“ Thermofleece Handwärmer für Begleitperson

Buggy-Board, Buggypod io



Buggy-Board

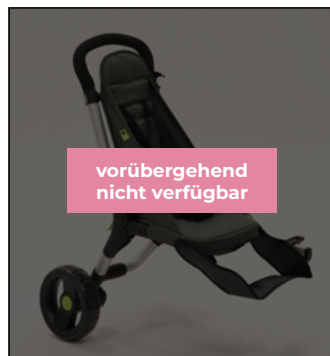

vorübergehend nicht verfügbar

Buggypod io

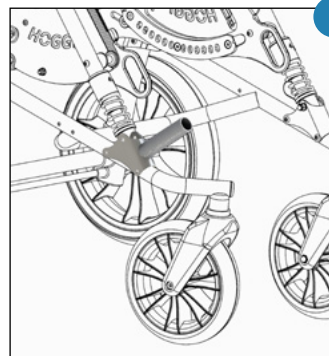

Vorbereitung zur Aufnahme eines „Buggypod“



Hinweis:

Für die Verwendung des Buggypod io ist die Vorbereitung erforderlich.

BASIC Zimmeruntergestell



BASIC Zimmeruntergestell

Mit 75 mm Doppelr.

Mit 125 mm Rollen



Seitenblenden

In Standardfarbe weiß

Passend zur Polsterfarbe

In schwarz matt



Schiebegriff für
BASIC Zimmeruntergestell

COBRA Zimmeruntergestell



COBRA Zimmeruntergestell

Mit 75 mm Doppelr.

Mit 125 mm Rollen

Voreinstellung der Gasdruckfeder:

bis 20 kg

bis 35 kg

bis 50 kg

Bemerkung / Kundenwunsch / Individuelle Sonderbauanfrage