

Hilfsmittelnummer: 18.50.03.6015

Bestellung

Angebot

Auftragsnummer / Kommission: _____

Datum: _____

Rechnungsanschrift

Kundennummer: _____

Firma: _____

Straße: _____

PLZ, Ort: _____

Lieferanschrift

Siehe Rechnungsanschrift

Firma: _____

Straße: _____

PLZ, Ort: _____



Grundausrüstung

- Aluminium-Starrahmen
- Sitz- und Rückenblech
- Kniewinkelanlage 90° mit Kunststofffußbrett
- Kleiderschutz und HOGGI light Bremsen
- Antriebsräder HOGGI light inkl. Greifreifen

Alle Preise in EURO zuzüglich 7% Mehrwertsteuer. Bei Ersatzteil- und separater Zubehörbestellung zuzüglich 19% Mehrwertsteuer.

Rahmenfarben

					
Schwarz	Silber	Perl Rubinrot	Perlnachtblau	Perlzenianblau	Gelbgrün
					
Eisenglimmer	Verkehrsgelb	Feuerrot	Himmelblau	Perlviolett	Nachtblau
					
Graualuminium	Signalweiß	Reinorange	Signalblau	Perlbeige	Blutorange
					
Erikaviolett	Schwarz, matt	Signalviolett	Weiß, matt	Lichtgrün	Ozeanblau
					
Türkisblau	Eisenglimmer light	Lachsorange	Pastellblau	Hellrosa	Olivgrün
					
Himbeerrot	Weißgrün				

Sonderlackierung

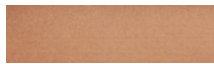

Wunsch-RAL-Farbe:

Kupfergold

Sonderlackierung (optional)



Radgabeln und Sturzadapter
in Wunschfarbe:



CLEO Folienplot
(Abbildung zeigt Wunschfarbe)

schwarz **silber**

oder in Wunschfarbe:



Kindersname als Folienplot zum
Aufkleben auf das Rückenblech

Kindersname:

schwarz **weiß**

oder in Wunschfarbe:



Hinweis:

Bitte HOGGI Rahmenfarbe angeben.

Rahmenbauteile in verschiedenen Farben (optional)

- A Rückenblech
- B Rückenbasis
- C Basisplatte aus Aluminium
- D Sitzblech
- E Basisrahmen
- F Fußstützaufnahme
- G Fußbrett aus Aluminium

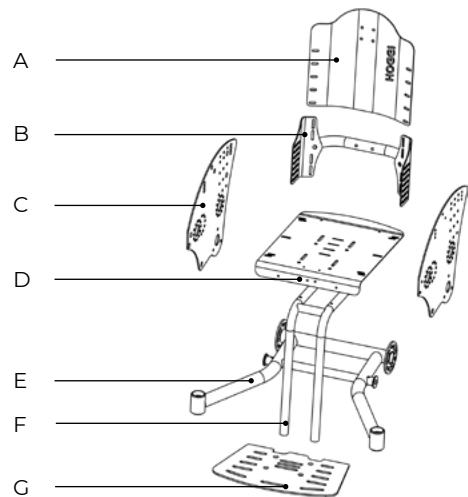

Hinweis:

Bitte HOGGI Rahmenfarbe angeben. Mehrpreis pro weitere Farbe.

Sitzbreite und Sitztiefe

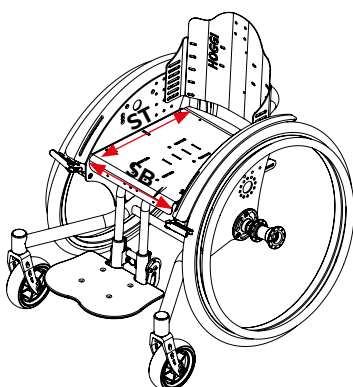

CLEO Gr. 1 (20")
SB 24 - 30 cm

CLEO Gr. 2 (22")
SB 24 - 34 cm

CLEO Gr. 3 (24")
SB 26 - 34 cm

Sitzbreite: 24 cm
Sitztiefe eintragen: (22 - 36 cm)

Sitzbreite: 26 cm
Sitztiefe eintragen: (24 - 38 cm)

Sitzbreite: 28 cm
Sitztiefe eintragen: (26 - 40 cm)

Sitzbreite: 30 cm
Sitztiefe eintragen: (28 - 42 cm)

Sitzbreite: 32 cm
Sitztiefe eintragen: (30 - 44 cm)

Sitzbreite: 34 cm
Sitztiefe eintragen: (32 - 46 cm)

Rückenhöhe, Rückenwinkel und Unterschenkelänge

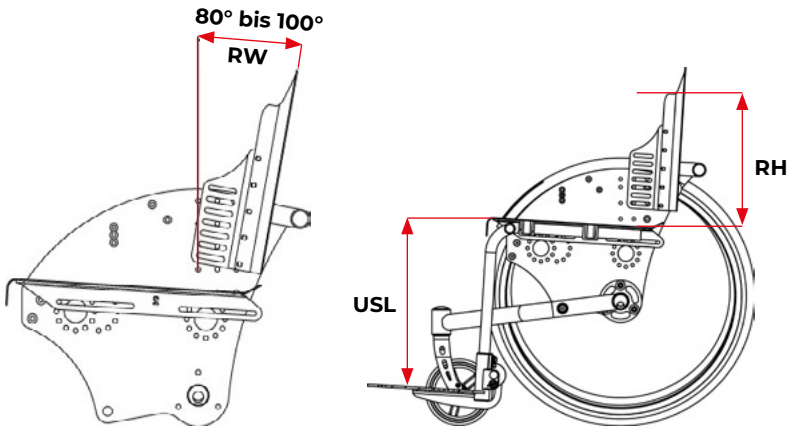

Rückenwinkel für Rückenbasis „starr“ eintragen:
(80° bis 100°)

Unterschenkelänge eintragen: (13 - 36 cm)

Rückenhöhe	20 cm	25 cm	30 cm	35 cm	40 cm
Rückenbasis starr	x	x	x	x	
Rückenbasis winkelverstellbar		x	x	x	x

Aktivgrad

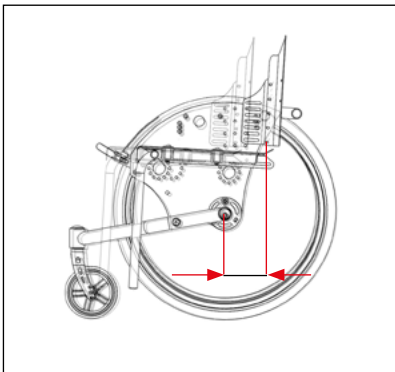

Aktivgrad eintragen: (0 bis 8 cm)

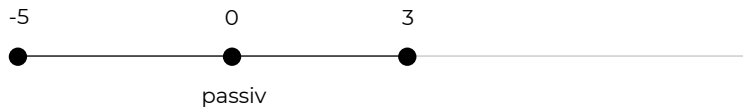

Komfortgrad (langer Radstand) eintragen: (-5 bis 3 cm)

Radsturz



Sitzhöhe und Sitzwinkel

Rahmengröße 1: 20" Antriebsräder				
Sitzbreite: 24 - 30 cm				
Sitzhöhe	Sitzwinkel			
29,0 cm	2,5°	3,5°		
29,5 cm	0,5°	3,5°	4,5°	
30,0 cm	3,5°	6,5°	7,0°	
31,5 cm	3,5°	8,0°	10,5°	11,0°
32,5 cm	0,5°	3,5°	8,5°	
33,5 cm	2,5°	3,5°		
34,0 cm	0,5°	3,5°	4,5°	
35,0 cm	3,5°	6,5°	7,0°	
36,0 cm	3,5°	8,0°	10,5°	11,0°
37,5 cm	0,5°	3,5°	8,0°	
38,5 cm	2,0°	3,5°	7,0°	
39,0 cm	3,5°	5,0°	9,0°	

Rahmengröße 2: 22" Antriebsräder				
Sitzbreite: 24 - 34 cm				
Sitzhöhe	Sitzwinkel			
32,0 cm	2,5°	3,5°		
32,5 cm	0,5°	3,5°	4,0°	
33,0 cm	3,5°	6,0°	6,5°	
34,5 cm	3,5°	7,5°	10,0°	
35,5 cm	0,5°	3,5°	7,5°	11,5°
36,5 cm	2,5°	3,5°		
37,0 cm	0,5°	3,5°	4,0°	
38,0 cm	3,5°	6,0°	6,5°	
39,0 cm	3,5°	7,5°	10,0°	
40,5 cm	3,5°	7,5°	11,5°	
41,5 cm	2,0°	3,5°	7,0°	11,5°
42,0 cm	3,5°	5,0°	8,5°	

Rahmengröße 3: 24" Antriebsräder				
Sitzbreite: 26 - 34 cm				
Sitzhöhe	Sitzwinkel			
36,0 cm	2,5°	3,0°		
36,5 cm	0,5°	3,0°	4,0°	
37,0 cm	3,0°	6,0°	6,5°	
38,5 cm	3,0°	7,0°	9,5°	10,0°
39,5 cm	0,5°	3,0°	7,5°	11,0°
40,5 cm	2,5°	3,0°		
41,0 cm	0,5°	3,0°	4,0°	
42,0 cm	3,0°	6,0°	6,5°	
43,0 cm	3,0°	7,0°	9,5°	10,0°
44,5 cm	0,5°	3,0°	7,5°	11,0°
45,5 cm	2,0°	3,0°	6,5°	10,5°
46,0 cm	3,0°	4,5°	8,0°	

CLEO mit 45° Sitzkantellung				
Rahmengröße 1: 20" Antriebsräder				
Sitzbreite: 24 - 30 cm				
Sitzhöhe				
38 cm	39 cm	40 cm	41 cm	

CLEO mit 45° Sitzkantellung				
Rahmengröße 2: 22" Antriebsräder				
Sitzbreite: 24 - 34 cm				
Sitzhöhe				
40,5 cm	41,5 cm	42,5 cm	43,5 cm	

CLEO mit 45° Sitzkantellung				
Rahmengröße 3: 24" Antriebsräder				
Sitzbreite: 26 - 34 cm				
Sitzhöhe				
45 cm	46 cm	47 cm	48 cm	

Basisplatten

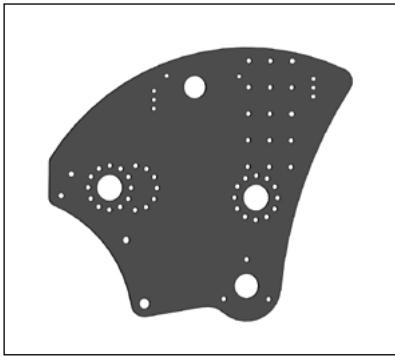

Basisplatten aus Aluminium, schwarz

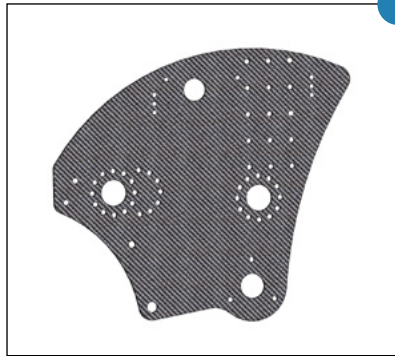

Basisplatten aus Carbon

Hinweis:
Nicht kombinierbar mit Transportsicherung und nicht kombinierbar mit CLEO Ti.

Rückenbasis

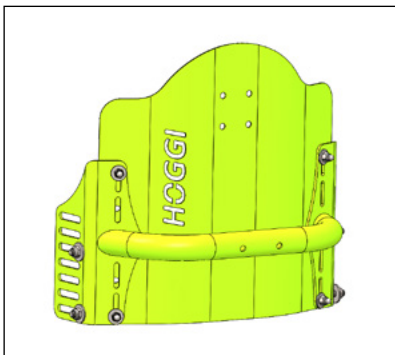

Rückenbasis „starr“

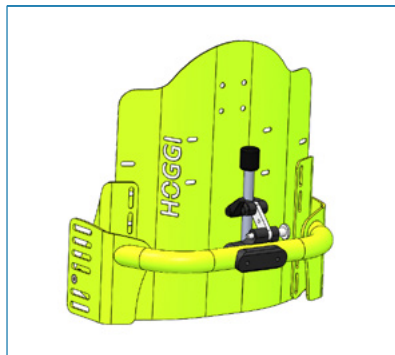

Rückenbasis „winkelverstellbar“ und abklappbar

Rückenwinkelstellbereich wählen:
75 - 95°
85 - 105°
95 - 115°

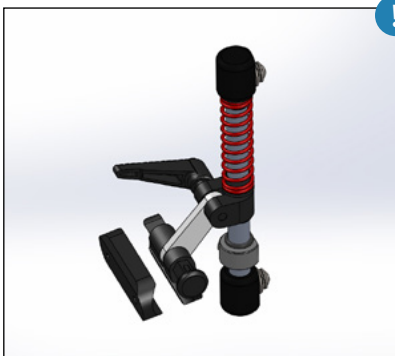

Dynamik Paket für die Rückenbasis „winkelverstellbar“

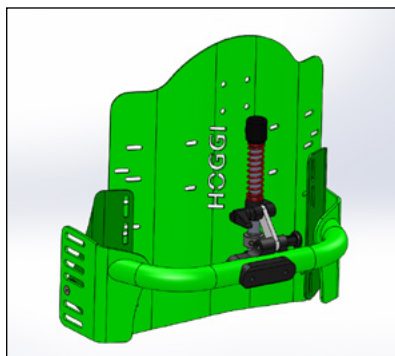

Rückenblech verstärkte Version

Hinweis:
Ab einer Rückenhöhe von 30 cm. Nicht für den Transport freigegeben.

Rückenverlängerung (crashgetestet)

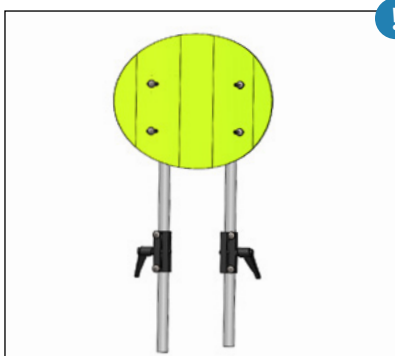

Rückenverlängerung

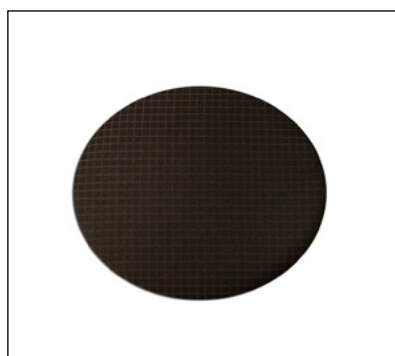

Polster für Rückenverlängerung, schwarz

Hinweis:
Bei der Auswahl der Transportsicherung ist die Rückenverlängerung oder die Kopfstütze zwingend erforderlich.

Kopfstützen (crashgetestet)



Kopfstützenhalter für „Kopfstütze mit Hinterhauptpolster“ oder für Fremdfabrikate



Kopfstütze mit Hinterhauptpolster

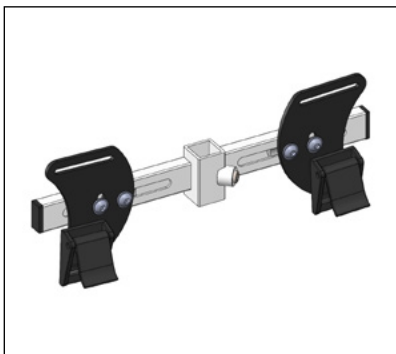

Gurtführung als T-Träger oberhalb der Schultern

! Hinweis:
Ab einer Rückenhöhe von 30 cm.

! Hinweis:
Bei der Auswahl der Transportsicherung ist die Rückenverlängerung oder die Kopfstütze zwingend erforderlich.

Rücken- & Sitzkissen

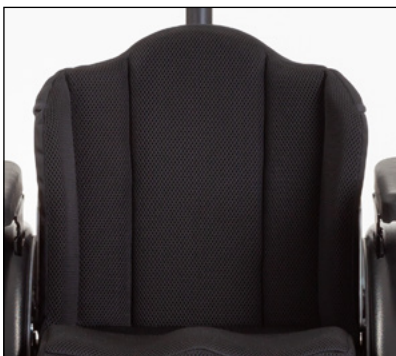

Rückenkissen in Muldenform 2,5 cm, schwarz



Konturiertes Rückenkissen, schwarz „HOGGI align“



Sitzkissen 3 cm, schwarz



Konturiertes Sitzkissen Abduktion, schwarz

Polsterfarben



Schwarz



Abstandsgewirke



Beere Soft

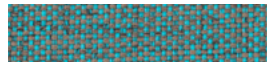

Türkis Soft

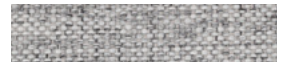

Grau Soft



Hinweis:

Polsterfarbe Schwarz ist die Standardfarbe und in der Grundausstattung mit inbegriffen.

Bremsen



HOGGI light Sportbremse



Standard-Kniehebelbremsen



Integrierte Bremse

Radabdeckungen



Radabdeckung aus Kunststoff



Radabdeckung aus Kunststoff mit höhenverstellbaren & abnehmbaren Armlehnen

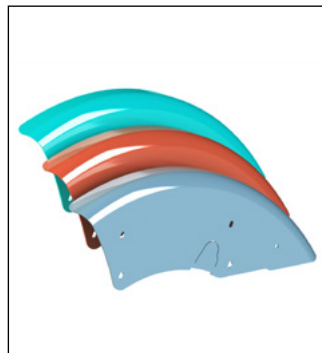

Radabdeckung aus Aluminium in Rahmenfarbe



Radabdeckung aus Aluminium in Rahmenfarbe mit höhenverstellbaren & abnehmbaren Armlehnen



Radabdeckung aus Carbon mit integrierter Bremse



Pu-Armauflage

23,5 cm lang

27 cm lang

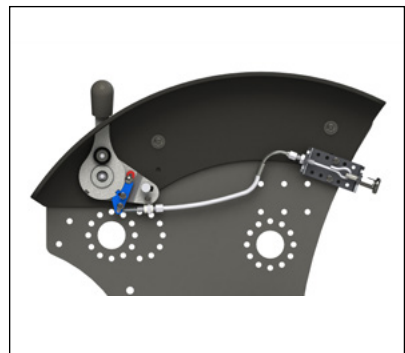

Verriegelung der Integrierten Bremse

Antriebsräder

Bereifung für HOGGI light Antriebsräder wählen:

Luftbereifung
(1")

PU-Bereifung
(20" x 1 3/8", 22" x 1" und 24" x 1")



Antriebsrad HOGGI light



Antriebsrad HOGGI light mit Trommelbremsen

Hinweis:
Nur in Verbindung mit Schiebebügel oder Schiebegriffe.



Lufttrad (1") HOGGI Extra light mit schwarzem Alu-Greifreifen

Greifreifen für HOGGI light Antriebsräder

Ohne Greifreifen

Aluminium-Greifreifen

Alu-Greifreifen mit **Antirutschbeschichtung**

Edelstahl-Greifreifen

Antirutschbeschichtung:



Greifreifenvariante für HOGGI light Antriebsräder:

Greifreifenmontage für HOGGI light Antriebsräder:



Standard



Hoch



Weit

Eng



Greifreifenüberzug



Geschlossener ergonomischer Greifreifen

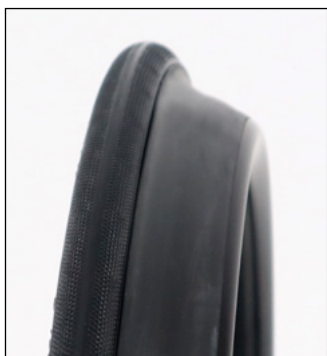

„HOGGI Grip Plus“ Gummiprofil für geschlossenen Greifreifen

Greifreifen für HOGGI light Antriebsräder



Maxgrepp Original



Maxgrepp Ergo Para



Maxgrepp Ergo Para CP

Speichenschutz

Speichenschutz, transparent

Speichenschutz Spezial-Innen-Folierung,
einfarbig nach Kundenwunsch:

Speichenschutz Spezial-Innen-Folierung,
mit Motiv

Speichenschutz Spezial-Innen-Folierung,
mit Grafik nach Kundenvorgabe



Lenkräder



Rad mit Vollgummireifen

100 x 32 mm

125 x 32 mm

140 x 40 mm



Skaterrolle mit Leuchtioden

100 x 24 mm

125 x 24 mm



PU-Rad mit
Design-Kunststofffelge

100 x 34 mm

125 x 34 mm

Schiebebügel, Schiebegriffe



Schiebebügel



Schiebebügel „breit“



Schiebegriffe

Zentralschiebegriff, Zentralschiebestange

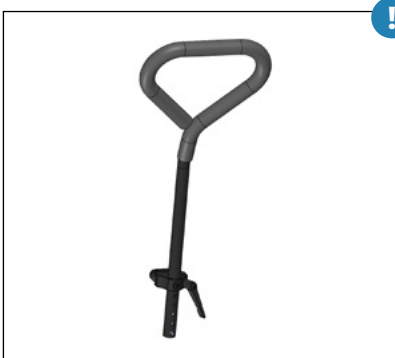

Zentralschiebegriff Delta-Form



Zentralschiebestange mit Rastergelenk

Hinweis:
Möglich bis zu einer Sitzbreite von 36 cm.

Abweisrollen, Kippschutz, Ankipphilfe, Wadenpolster

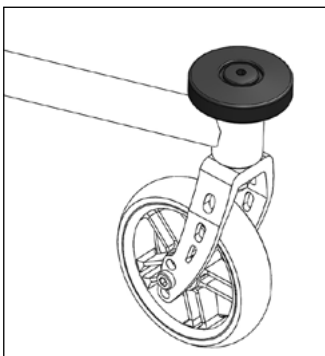

Abweisrollen



Kippschutz, wegschwenkbar



Ankipphilfe

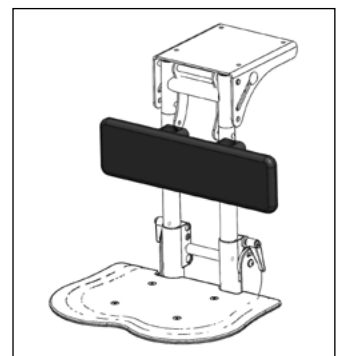

Wadenpolster passend zur Sitzbreite

Anbau links
Anbau rechts

Anbau links
Anbau rechts

Kniewinkelanlagen



Kniewinkelanlage 90°

UL kurz 13 - 26 cm

UL lang 13 - 36 cm



Hinweis:

Einsetzbar ab einer Sitzhöhe von 39 cm.



Kniewinkelanlage winkelverstellbar
90° - 155°

UL kurz 19 - 25 cm

UL lang 19 - 35 cm



Hinweis:

Die Einstellung von 90° ist erst ab einer Sitzhöhe von 45 cm möglich.



Alu-Rahmenfußstütze, schwarz



Hinweis:

Die maximale Unterschenkelänge ist nur bei maximaler Sitzhöhe erreichbar.

Nicht in Kombination mit Lenk- und Schiebehilfe und der 45° Sitzkantellung möglich.

Fußbretthalter



Fußbretthalter mit einstellbarem Winkel, hochklappbar



Fußbretthalter mit einstellbarem Winkel, mit Verriegelung

Verstärkter Fußbrettträger
aus Stahl (Mehrgewicht ca. 0,3 kg)

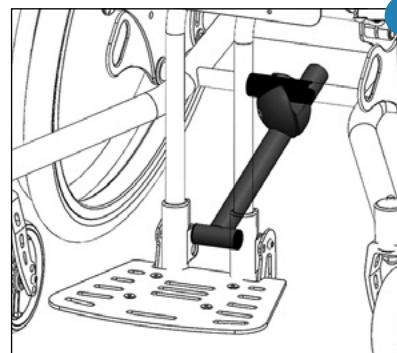

Transferstütze



Hinweis:

Nicht beim CLEO Ti möglich.

Fußbretter



Fußbrett aus Kunststoff, flach

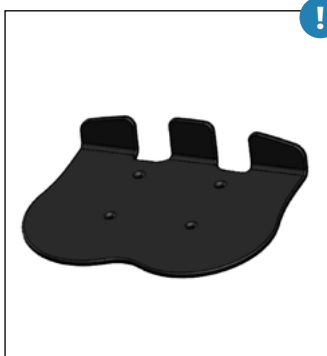

Fußbrett aus Kunststoff, mit Fersenkante

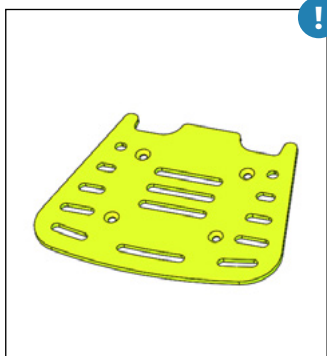

Fußbrett aus Aluminium, flach in Rahmenfarbe



Fussbrett aus Carbon, flach

Hinweis:
Die Standardfußbrettbreite ist 4 cm schmaler als die Sitzbreite und passt zu nahezu allen Einstellungen.
Breitere Fußbretter sind auf Anfrage möglich.

Gurtsysteme



Beckengurt



4-Punkt Beckengurt



Fußgelenkgurt

SB 24 - 30 cm

SB 28 - 36 cm

Ø 4 - 6,5 cm

Ø 6 - 8,5 cm

Pelotten

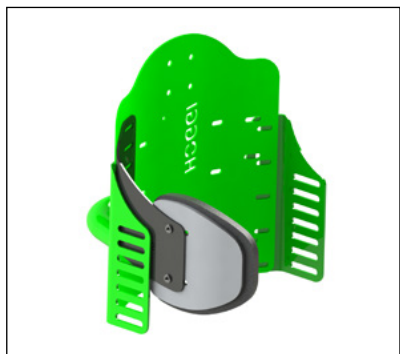

„CLEO Standard“ Thoraxpelotten

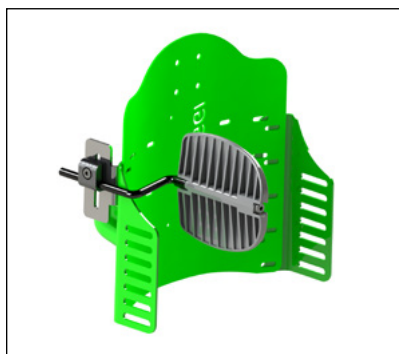

CLEO winkel- & höhenverstellbare Thoraxpelotten

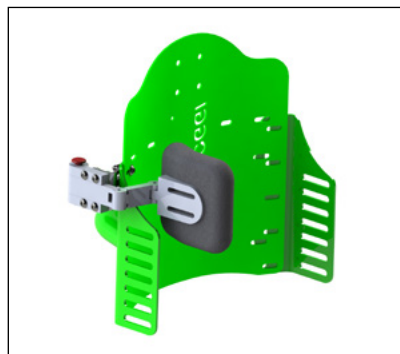

Anbauadaption für Stealth „Nino“ Thoraxpelotten

8 x 10 x 2 cm

10 x 12 x 2 cm

12 x 13 x 2 cm

Abduktionskeil, Therapietisch

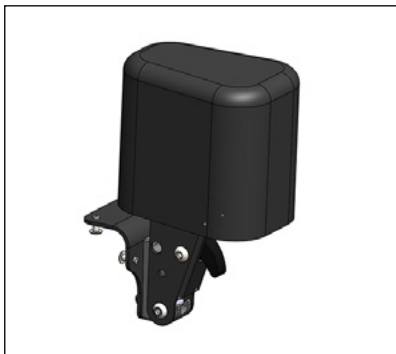

Abduktionskeil,
abschwenkbar & abnehmbar

LBH 9 x 6 x 9 cm

LBH 11 x 8 x 10 cm

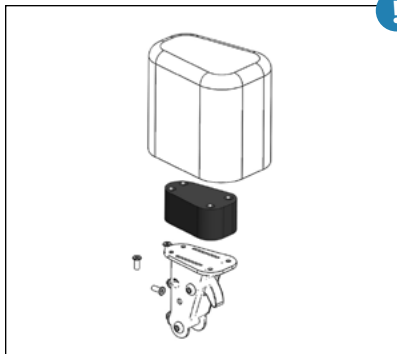

A-Keil Erhöhung um 30 mm

! **Hinweis:**
Nur in Verbindung mit A-Keil und
Konturierterm Sitzkissen.

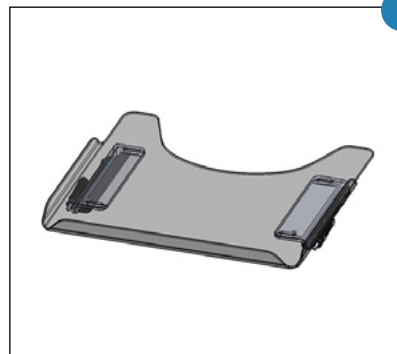

Therapietisch

SB 24 und 26 cm

SB 28, 30 und 32 cm

SB 34 cm

! **Hinweis:**
Nur in Verbindung mit Armlehnen.

Transportsicherung, Verbreiterungssatz

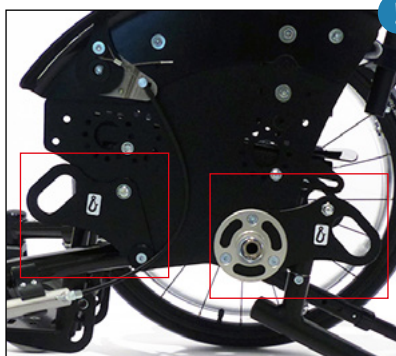

Transportsicherung nach ISO 7176-19

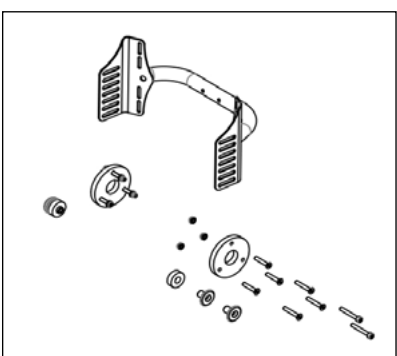

Verbreiterungssatz um 2 cm

! **Hinweis:**
Ab einer Mindestrückenhöhe von 30 cm.

AMF-Bruns Kraftknotensystem



AMF-Bruns Kraftknoten
(Leichte Schwerlastösen)



Beckengurt

Montage des Kraftknotensystems

! **Hinweis:**
Wenn im Schulter- und Kopfbereich keine
Abstützung im BTW vorhanden ist, dann
ist die Transportsicherung und das Kraft-
knotensystem nur in Verbindung mit einer
Rückenverlängerung oder einer Kopfstütze zu
verwenden.

CLEO mit 45° Sitzkantellung

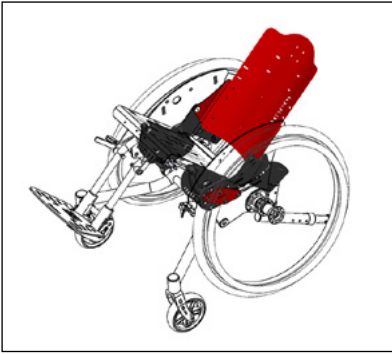

CLEO mit 45° Sitzkantellung,
mit winkelverstellbarem &
abklappbarem Rücken



Kippschutz auf beiden Seiten

Lenk- und Schiebehilfe, Geschwistersitz



Lenk- und Schiebehilfe

Bohrungen für Lenk- und
Schiebehilfe vorbereitet



Anbauadapter zu Lenk- u. Schiebehilfe für „phil&teds“ Geschwistersitz oder universal Autositz Adapter

Kopplung, Rahmen paralleler Abduktion



Kopplung von zwei CLEO
hintereinander

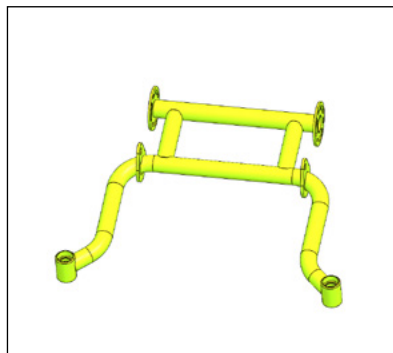

Rahmen mit paralleler Abduktion

Einhandantrieb, Elektroantrieb



Vorbereitung für die Montage des Einhandantriebes der Firma „Pro Aktiv“



Vorbereitung für TWION und e-motion der Firma Alber



Vorbereitung für Elektroantrieb „e-fix“ der Firma Alber

Hinweis:
Nur zusammen mit Armlehnen für die Bedienung des Joysticks erhältlich.

Cosies



„Cosies“ Thermofleece Handwärmer für Begleitperson

Bemerkung / Kundenwunsch / Individuelle Sonderbauanfrage

Empty box for notes, customer wishes, or special construction requests.